



печатное издание администрации Забайкальского муниципального округа  
распространяется БЕСПЛАТНО

14 февраля 2025 года

# Забайкальское обозрение

жизнь за неделю

№5 (666)

• вести округа • культура • спорт • мероприятия • заседания • • ЖКХ •  
• экономика • финансы • совет • сельское хозяйство •

**ОФИЦИАЛЬНО**

Администрация  
Забайкальского муниципального округа  
**РАСПОРЯЖЕНИЕ**

13 февраля 2025 года

№ 63

пгт. Забайкальск

**О проведении муниципального этапа соревнования по огневой подготовке и пулевой стрельбе из пневматической винтовки между юнармейскими отрядами Забайкальского муниципального округа**

В соответствии с п.26 ст.15 Федерального закона от 06.10.2003 г. №131-ФЗ, на основании Положения о проведении соревнований по огневой подготовке и пулевой стрельбе из пневматической винтовки между местными отделениями и юнармейскими отрядами Регионального отделения ВВПОД «ЮНАРМИЯ» Забайкальского края, в целях вовлечения населения в активные занятия физической культуры и спортом, статьи 31 Устава Забайкальского муниципального округа обязывает:

1. Провести муниципальный этап соревнования по огневой подготовке и пулевой стрельбе из пневматической винтовки между юнармейскими отрядами Забайкальского муниципального округа, 19 февраля 2025 года.

2. Утвердить Положение о проведении муниципального этапа соревнования по огневой подготовке и пулевой стрельбе из пневматической винтовки между юнармейскими отрядами Забайкальского муниципального округа (Приложение № 1).

3. Ведущему специалисту отдела по общим вопросам МУ «ОМТО» Администрации Забайкальского муниципального округа (Прима К.В.) совместно с начальником штаба местного отделения Всероссийского детско-юношеского военно-патриотического общественного движения «ЮНАРМИЯ» в Забайкальском муниципальном округе (Борисовым Ю.Н.) организовать проведение спортивного мероприятия.

4. Утвердить смету фактических расходов, на подготовку и проведение спортивного мероприятия (Приложение №2).

5. Комитету по финансам Администрации Забайкальского муниципального округа (Чипизубовой Н.Н.) произвести финансирование МУДО ДЮСШ №1 пгт. Забайкальск в пределах лимитов бюджетных ассигнований в размере 1719,00 (Одна тысяча семьсот девятнадцать) рублей 00 копеек, для приобретения наградной продукции на проведение муниципального этапа соревнования по огневой подготовке и пулевой стрельбе из пневматической винтовки между юнармейскими отрядами Забайкальского муниципального округа в соответствии со сметой расходов (Приложение № 2).

6. Директору МУДО ДЮСШ №1 пгт. Забайкальск (Зюзиной Ю.А.) использовать денежные средства на проведение муниципального этапа соревнования по огневой подготовке и пулевой стрельбе

из пневматической винтовки между юнармейскими отрядами Забайкальского муниципального округа в соответствии со сметой расходов согласно (Приложению № 2).

7. Официально опубликовать настоящее распоряжение в официальном вестнике Забайкальского муниципального округа «Забайкальское обозрение» и на официальном сайте Забайкальского муниципального округа.

8. Контроль за исполнением настоящего распоряжения возложить на начальника Управления социального развития Администрации Забайкальского муниципального округа.

Глава Забайкальского  
муниципального округа

А.В. Мочалов

Приложение №1  
УТВЕРЖДЕНО

Распоряжением Администрации  
Забайкальского муниципального округа  
от 13 февраля 2025 г. № 63

## ПОЛОЖЕНИЕ

**о проведении муниципального этапа соревнования по огневой подготовке и пулевой стрельбе из пневматической винтовки между юнармейскими отрядами Забайкальского муниципального округа**

### 1. Общие положения

1.1. Настоящее Положение определяет порядок организации и проведения муниципального этапа соревнования по огневой подготовке и стрельбе из пневматической винтовки (далее – соревнований) среди спортивных команд юнармейских отрядов общеобразовательных учреждений Забайкальского муниципального округа. «ЮНАРМИЯ», военно-патриотических объединений в личном и командном зачете.

1.2. Организаторы соревнований:

- Администрация Забайкальского муниципального округа;  
- Штаб Местного отделения «ЮНАРМИЯ» Забайкальского муниципального округа.

1.3. Организаторы соревнований формируют оргкомитет и судейскую коллегию.

### 2. Цели и задачи

2.1. Цель соревнований:

- формирование у обучающихся жизненно важных знаний, умений и навыков, связанных с прикладной физической и огневой

подготовленностью; закрепление у юнармейцев устойчивых навыков в обращении с пневматическим оружием.

## 2.2. Задачи соревнований:

- популяризация и развитие стрелкового спорта;
- выявление сильнейших спортсменов для формирования списка кандидатов в спортивную сборную команду юнармейцев Забайкальского муниципального округа по огневой и стрелковой подготовке;
- пропаганда здорового образа жизни;
- воспитание у подрастающего поколения ответственного отношения к оружию;
- определение лучших образовательных учреждений по работе с допризывной молодежью по огневой подготовке.

## 3. Порядок проведения соревнований

3.1. Соревнование проводится 19 февраля 2025 г. между юнармейскими отрядами Забайкальского муниципального округа. Место проведения МОУ Даурская СОШ, п.ст. Даурия. Начало соревнований в 11:00 час.

Главный судья соревнований - начальник штаба местного отделения Всероссийского детско-юношеского военно-патриотического общественного движения «ЮНАРМИЯ» в Забайкальском муниципальном округе Борисов Юрий Николаевич.

Заявки на участие в соревнованиях (Приложение № 1) по огневой подготовке и стрельбе из пневматической винтовки принимаются на электронную почту местного отделения ВВПОД «ЮНАРМИЯ» Забайкальского муниципального округа [kadetidaurii@mail.ru](mailto:kadetidaurii@mail.ru) до 17.01.2025 г.

Именные заявки, инструктаж по мерам безопасности (Приложение № 1) предоставляются в судейскую комиссию в день соревнований.

Команда допускается на соревнования только с руководителем, при наличии приказа о сопровождении. Руководитель проводит с командой инструктаж по технике безопасности и предоставляет вместе с заявкой заполненный лист инструктажа (Приложение № 2).

3.2. Программа соревнования предусматривает выполнение зачетных упражнений:

### Упражнение № 1:

Стрельба из пневматической винтовки (личный и командный зачёт):

- Дистанция – 10 м., положение – позиция «СТОЯ», количество выстрелов – 3 пробных и 5 зачетных, мишень № 7 (Приложение № 4). Направлений для стрельбы 2 (два). Тип винтовок – МР 512.

### Упражнение № 2:

Разборка и сборка автомата АК-74 (личный и командный зачёт).

### Упражнение № 3:

Снаряжение магазина АК-74 (личный и командный зачёт).

### Упражнение № 4:

Составление карточки огня (командный зачёт).

### Упражнение № 5:

Тест «Зачет по тактико-техническим характеристикам стрелкового оружия (АК, РПК, СВД, ПМ и др.)» (командный зачёт).

### Упражнение № 6:

Викторина «Стрелковое оружие Красной армии времён Великой Отечественной войны» (командный зачёт).

## 4. Участники соревнования

4.1. На муниципальный этап соревнования команды прибывают в составе 4 чел. (3 юноши, 1 девушка), учащиеся 8-11 классов и 1 руководитель (тренер команды или наставник).

4.2. Участники муниципального этапа используют оружие, предоставленное организаторами.

4.3. К соревнованиям допускаются участники, удовлетворяющие требованиям Положения о соревнованиях, прошедшие мандатную комиссию и инструктаж по соблюдению мер безопасности и действующим Правилам.

4.4. Все участники соревнований: руководители, спортсмены,

другие официальные лица команд и судьи обязаны знать Правила соревнований и

Положение о соревнованиях и строго соблюдать их требования.

## 4.5. Руководитель команды:

- возглавляет команду;
- несет ответственность за соблюдение всеми членами команды требований Правил соревнований, Положения о соревнованиях и соблюдение ими мер безопасности. Он отвечает дисциплину вверенной ему команды.

## 4.6. Руководитель команды обязан:

- обеспечить своевременное прибытие членов команды к месту проведения соревнований;
- сдать в судейскую коллегию именную заявку на участие в соревнованиях, предъявить документы, удостоверяющие их личность, сдать письменный рапорт о проведении инструктажа о соблюдении мер безопасности (подписанный представителями команды), информацию о проведении муниципального этапа соревнований;

- своевременно информировать участников соревнований о результатах жеребьевки и обо всех относящихся к ним распоряжениях судейской коллегии.

## 4.7. Руководитель команды имеет право:

- присутствовать при жеребьевке;
- обращаться в судейскую коллегию с устными и письменными заявлениями и протестами;
- в отсутствие руководителя команды его заменяет назначенный им один из членов команды.

## 4.8. Участник соревнований обязан:

- знать меры безопасности при проведении стрельб (Приложение №3) и порядок выполнения упражнения (Приложение №4), правила поведения участников соревнований и приемы изготовления для стрельбы;

- участвуя в соревнованиях, быть одетым в соответствии с общепринятыми нормами ношения одежды в общественных местах или в спортивную одежду;

- не допускать действий, которые могут помешать другим спортсменам при выполнении ими упражнения;

- выполнять указания судей и соблюдать нормы спортивной этики;

- закончив стрельбу, разрядить оружие и предъявить его судье, чтобы тот мог убедиться, что оно разряжено.

## 5. Определение победителей.

Определение победителей проводится по сумме мест, занятых участниками при выполнении всех зачетных упражнений. В двух упражнениях предусмотрено личное первенство:

### 1. Соревнования по пулевой стрельбе лично-командные.

Командное первенство – побеждает команда набравшая большее количество баллов по сумме очков, выбитых участниками команды.

Личное первенство – побеждает участник, набравший наибольшее количество баллов по сумме 5 зачетных выстрелов. Победители, набравшие одинаковое количество очков определяются по лучшему выстрелу зачетной серии.

### 2. Соревнования по разборке и сборке автомата АК-74 лично командное первенство.

Командное первенство - побеждает команда с наименьшим временем, затраченным на выполнение упражнения.

Личное первенство – побеждает участник, показавший лучшее время.

### 3. Соревнования по снаряжению АК-74 лично-командное первенство.

Командное первенство – побеждает команда с наименьшим временем, затраченным на выполнение упражнения.

Личное первенство – побеждает участник, показавший лучшее время.

### 4. Соревнования по тактической стрельбе лично-командное первенство.

Командное первенство – побеждает команда с наименьшим временем,

затраченным на выполнение упражнения.  
Личное первенство – побеждает участник, показавший лучшее время.

6. Награждение участников.

Команда - победитель награждается кубком, грамотой муниципальных соревнований за первое место, команды-призеры – грамотами II и III степени, за второе и третье место. Победители личного первенства награждаются грамотами муниципальных соревнований.

7. Судейская коллегия соревнований

7.1. Для проведения соревнования назначается судейская коллегия. Судейской коллегией руководит главный судья.

Судейская коллегия соревнований создается для осуществления мероприятий по подготовке и проведению соревнований. Все судьи, включенные в состав судейской коллегии, обязаны прибыть к месту проведения соревнований не позднее, чем за 1 час до их начала.

7.2. До начала соревнования судейская коллегия проводит:

- проверку и допуск мишенного оборудования, подготовку (шифровку) мишеней;
- комиссию по допуску участников и команд к соревнованиям;
- жеребьевку;
- совещание судейской коллегии с представителями команд.

7.3. Судейская коллегия проводит соревнования, руководствуясь настоящим Положением и Правилами соревнований по пулевой стрельбе.

Судейская коллегия осуществляет мероприятия по подготовке соревнований, определяет технические результаты стрельбы, места, занятые командами; организует награждение победителей и призеров, выпускает протоколы результатов, оформляет отчет о проведении соревнований и другую отчетную документацию. Решения судейской коллегии по всем вопросам, связанным с проведением соревнований, являются окончательными.

7.4. Работа членов судейской коллегии должна отвечать следующим принципам:

Создание участникам соревнований условий, обеспечивающих в рамках настоящих Правил достижение высоких спортивных результатов.

Беспристрастное и справедливое решение спорных вопросов. Добросовестное отношение к своим обязанностям.

7.5. Участникам и руководителям команд запрещено вмешиваться в действия судей или вступать с ними в пререкания.

7.6. Судьи обязаны предупреждать и пресекать все случаи нарушения Правил соревнований, особенно нарушения мер безопасности.

7.7. Судьи не имеют права помогать спортсмену или давать ему советы при выполнении упражнения.

8. Финансирование

Расходы по организации и проведению соревнований, а также награждение осуществляется за счет средств Администрации Забайкальского муниципального округа.

Приложение №1  
к положению

Заявка  
на участие команды

в муниципальном этапе соревнований по пулевой стрельбе из пневматической винтовки и прикладным видам.

№№ п.п.	Фамилия, имя, отчество участника	Дата рождения	Виза врача
1			
2			
3			
4			
5			

Руководитель команды: /

Контактный телефон:

Ответственность за жизнь и безопасность детей возложить на:

Инструктаж по технике безопасности провел: / /

Директор школы: / /

М.П.

Приложение №2  
к  
положению

ИНСТРУКТАЖ

по правилам техники безопасности при проведении стрельб

№ п/п	ФИО участника	Наименование команды	Дата проведения инструктажа	Подпись инструктируемого	Подпись инструктора

Руководитель команды / /

Директор школы / /  
М.П.

Приложение № 3

Меры безопасности

1. Все участники должны знать и строго выполнять требования Правил безопасности при обращении с оружием и патронами.
2. Вне огневого (исходного) рубежа любое оружие должно находиться в чехле, футляре или коробке (ящике).
3. Вынимать оружие из чехла, футляра и т.д. можно только на исходном (огневом) рубеже, причем винтовки можно вынимать очередной смене на исходном рубеже после команды «ПРИГОТОВИТЬСЯ».
4. Разрешено использовать только исправное оружие, исключаящее самопроизвольные выстрелы.
5. Заряжать оружие разрешено только на огневом рубеже после команды «ЗАРЯЖАЙ» («К БОЮ»).
6. Винтовку, для участников соревнований можно заряжать только одним патроном.
7. При выполнении упражнения и во время тренировки спортсмен может положить оружие, выпустив его из рук только после того, как у пневматического оружия будет отведен рычаг взвода или открыт пулеприемник.
8. Во время выполнения упражнения выносить оружие с линии огня можно только с разрешения судьи и после того, как тот убедится, что оно в безопасном состоянии.
9. Запрещено прикасаться к оружию, когда в зоне стрельбы находятся люди.
10. Если в зоне стрельбы внезапно появились люди, животные или создалась опасная обстановка, судья линии огня обязан немедленно прервать стрельбу, подав команды «ПРЕКРАТИТЬ ОГОНЬ» и «РАЗРЯЖАЙ».
11. Сделав в упражнении последний выстрел, или сразу после того, как поданы команды «ПРЕКРАТИТЬ ОГОНЬ, РАЗРЯЖАЙ», спортсмен должен немедленно разрядить оружие. Не оставляя своей огневой позиции, предъявить судье линии огня оружие с открытым пулеприемником. Чтобы тот убедился, что оно разряжено. Если при стрельбе из пневматического оружия после команды «ПРЕКРАТИТЬ ОГОНЬ» в оружии останется пулька, спортсмен должен обратиться к судье линии огня и с его разрешения, и под его контролем разрядить оружие, направив его сторону пулеулавливателя, но не в мишень.
12. Участник соревнований, ушедший с линии огня, с



непроверенной судьей.

13. Оружием, дисквалифицируется и удаляется с соревнований без права замены.

14. При выполнении упражнения и во время тренировки запрещено наводить даже незаряженное оружие куда-либо, кроме зоны стрельбы. Если спортсмен положил оружие, оно должно быть направлено в сторону мишеней. Разряженная винтовка может быть поставлена в пирамиду.

15. Во время прицеливания и выстрела дульный срез оружия должен находиться впереди линии огня. В течение выполнения упражнения ни одна часть тела стрелка не должна соприкасаться с поверхностью тира впереди линии огня.

16. Категорически запрещены намеренные выстрелы по рамам и номерам щитов, ветровым флажкам и т.д.

17. Запрещено брать оружие другого спортсмена или касаться его оружия без его разрешения. Без разрешения спортсмена, но в его присутствии, его оружие могут брать только судьи.

18. Оружие и патроны запрещено оставлять без присмотра.

19. Тренировка без патрона (холодная стрельба) может проводиться только на огневом рубеже (линии огня) или в специально отведенных для этого местах.

#### Приложение № 4

Мишень для стрельбы из пневматической винтовки на муниципальном соревновании 2025 года.

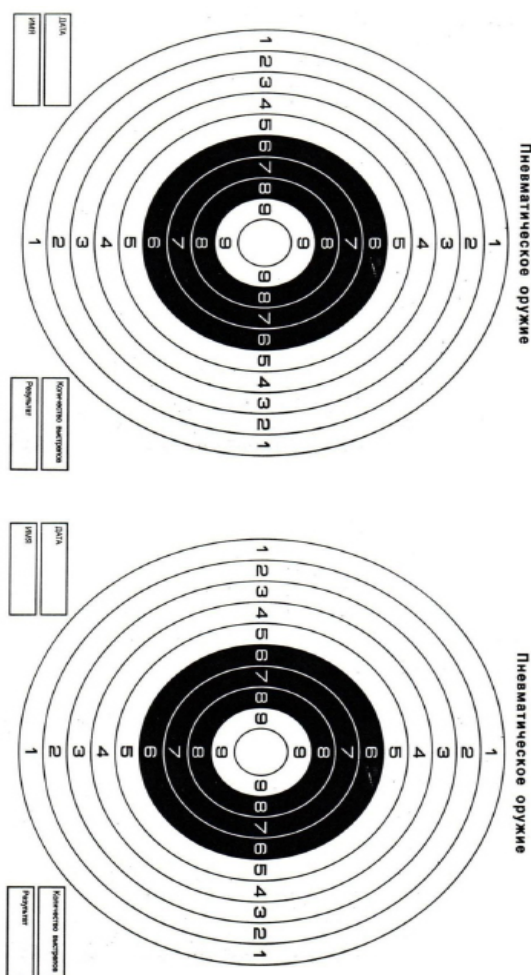

#### Приложение № 2

УТВЕРЖДЕНА  
Распоряжением Администрации  
Забайкальского муниципального округа  
от 13 февраля 2025 г. № 63

Смета

фактических расходов на проведение муниципального этапа соревнования по огневой подготовке и пулевой стрельбе из пнев-

матической винтовки между местными отделениями и юнармейскими отрядами Регионального отделения ВВПОД «ЮНАРМИЯ» Забайкальского муниципального округа

Место проведения: п.ст. Даурия, МОУ СОШ Даурская

Дата и время проведения: 19 февраля 2025 года с 11:00 ч. Ответственный за проведение: начальник штаба местного отделения Всероссийского детского-юношеского военно-патриотического общественного движения «ЮНАРМИЯ» в Забайкальском муниципальном округе (Борисов Ю.Н.)

Смета расходов	
Наградная продукция	Кубок 1 шт., 1719,00 руб.
Итого:	1719,00 (одна тысяча семьсот девятнадцать рублей)

### Администрация Забайкальского муниципального округа ПОСТАНОВЛЕНИЕ

12 февраля 2025 года

№ 217

пгт. Забайкальск

**Об утверждении порядка создания, реорганизации, изменения типа и ликвидации муниципальных учреждений, а также утверждения уставов муниципальных учреждений и внесения в них изменений**

В соответствии с пунктом 2 статьи 13, пунктами 1.1, 4 статьи 14, пунктом 2.1 статьи 16, пунктом 2 статьи 17.1, пунктом 5 статьи 18 и пунктом 1 статьи 19.1 Федерального закона «О некоммерческих организациях», частью 2 статьи 5, частью 5 статьи 18 Федерального закона «Об автономных учреждениях» и частью 15 статьи 31 Федерального закона «О внесении изменений в отдельные законодательные акты Российской Федерации в связи с совершенствованием правового положения государственных (муниципальных) учреждений», решением совета Забайкальского муниципального округа от 20.11.2024 года № 54 «Об утверждении Положения о порядке управления и распоряжения имуществом, находящимся в муниципальной собственности Забайкальского муниципального округа», постановлением Администрации Забайкальского муниципального округа от 29.11.2024 года № 849 «О порядке осуществления Администрацией Забайкальского муниципального округа функций и полномочий учредителя муниципальных учреждений», на основании статьи 31 Устава Забайкальского муниципального округа постановляет:

1. Утвердить порядок создания, реорганизации, изменения типа и ликвидации муниципальных учреждений, а также утверждения уставов муниципальных учреждений и внесения в них изменений (прилагается).
2. Со дня вступления настоящего постановления признать утратившими силу следующие постановления Администрации муниципального района «Забайкальский район»:
  - от 30.03.2011 года № 267 «Об утверждении Порядка создания, реорганизации, ликвидации бюджетных и казенных учреждений муниципального района «Забайкальский район», а также изменение типа муниципальных учреждений муниципального района «Забайкальский район» и Порядка утверждения уставов бюджетных и казенных учреждений муниципального района «Забайкальский район» и внесения в них изменений»;
  - от 20.09.2016 года № 488 «О внесении дополнений в постановление Администрации муниципального района «Забайкальский район» от 30.03.2011 года № 267 «Об утверждении Порядка создания, реорганизации, ликвидации бюджетных и казенных учреждений муниципального района «Забайкальский район», а также изменение типа муниципальных учреждений муниципального района «Забайкальский район» и Порядка утверждения уставов бюджетных и казенных учреждений муниципального района «Забайкальский район» и внесения в них изменений»;
  - от 08.05.2020 года № 354 «О внесении изменений в постановление Администрации муниципального района «Забайкальский район» от 30 марта 2011 года № 267».
4. Контроль за исполнением настоящего постановления оставляю за собой.

Глава Забайкальского  
муниципального округа

А.В. Мочалов

Утверждено  
Постановлением Администрации  
Забайкальского муниципального округа  
от «12» февраля 2025 г. N 217

## **ПОРЯДОК СОЗДАНИЯ, РЕОРГАНИЗАЦИИ, ИЗМЕНЕНИЯ ТИПА И ЛИКВИДАЦИИ МУНИЦИПАЛЬНЫХ УЧРЕЖДЕ- НИЙ, А ТАКЖЕ УТВЕРЖДЕНИЯ УСТАВОВ МУНИЦИ- ПАЛЬНЫХ УЧРЕЖДЕНИЙ И ВНЕСЕНИЯ В НИХ ИЗМЕ- НЕНИЙ**

### **I. Общие положения**

1. Настоящий Порядок, разработанный в соответствии с пунктом 2 статьи 13, пунктами 1.1, 4 статьи 14, пунктом 2.1 статьи 16, пунктом 2 статьи 17.1, пунктом 5 статьи 18 и пунктом 1 статьи 19.1 Федерального закона «О некоммерческих организациях», частью 2 статьи 5 и частью 5 статьи 18 Федерального закона «Об автономных учреждениях», частью 15 статьи 31 Федерального закона «О внесении изменений в отдельные законодательные акты Российской Федерации в связи с совершенствованием правового положения государственных (муниципальных) учреждений», устанавливает процедуры создания, реорганизации, изменения типа и ликвидации муниципальных казенных, бюджетных и автономных учреждений, которые созданы (планируются создать) на базе имущества, находящегося в муниципальной собственности (далее - муниципальные учреждения), а также утверждения уставов муниципальных учреждений и внесения в них изменений, если иное не предусмотрено законодательством Российской Федерации.

### **II. Создание муниципального учреждения**

2. Муниципальное учреждение может быть создано путем его учреждения в соответствии с настоящим разделом или путем изменения типа существующего муниципального учреждения в соответствии с разделом IV настоящего Порядка.
3. Решение о создании муниципального учреждения путем его учреждения принимается Администрацией Забайкальского муниципального округа в форме постановления.
4. Постановление Администрации Забайкальского муниципального округа о создании муниципального учреждения должно содержать:
  - а) наименование создаваемого муниципального учреждения с указанием его типа;
  - б) основные цели деятельности создаваемого муниципального учреждения, определенные в соответствии с федеральными законами и иными нормативными правовыми актами;
  - в) наименование органа местного самоуправления, который будет осуществлять функции и полномочия учредителя создаваемого муниципального учреждения;
  - г) сведения о недвижимом имуществе (в том числе земельных участках), которое планируется закрепить (предоставить в постоянное (бессрочное) пользование) за создаваемым федеральным учреждением;
  - д) предельную штатную численность работников (для казенного учреждения);
  - е) перечень мероприятий по созданию муниципального учреждения с указанием сроков их проведения.
5. Проект постановления Администрации Забайкальского муниципального округа о создании муниципального учреждения структурным (функциональным) подразделением Администрации Забайкальского муниципального округа в установленной сфере деятельности.
6. Одновременно с проектом постановления Администрации Забайкальского муниципального округа представляется пояснительная записка, которая должна содержать:
  - а) обоснование целесообразности создания муниципального учреждения;
  - б) информацию о предоставлении создаваемому муниципально-

му учреждению права выполнять муниципальные функции (для казенного учреждения).

7. После издания постановления Администрации Забайкальского муниципального округа о создании муниципального учреждения, утверждается устав этого муниципального учреждения в соответствии с разделом VI настоящего Порядка.

### **III. Реорганизация муниципального учреждения**

8. Реорганизация муниципального учреждения может быть осуществлена в форме его слияния, присоединения, разделения или выделения.
9. Решение о реорганизации муниципального учреждения в форме разделения, выделения, слияния (если возникшее при слиянии юридическое лицо является муниципальным казенным учреждением) или присоединения (в случае присоединения муниципального бюджетного или автономного учреждения к казенному учреждению) принимается Администрацией Забайкальского муниципального округа в порядке, аналогичном порядку создания муниципального учреждения путем его учреждения.
10. Указанное постановление должно содержать:
  - а) наименование муниципальных учреждений, участвующих в процессе реорганизации, с указанием их типов;
  - б) форму реорганизации;
  - в) наименование муниципального учреждения (учреждений) после завершения процесса реорганизации;
  - г) наименование местного самоуправления, осуществляющего функции и полномочия учредителя реорганизуемого муниципального учреждения (учреждений);
  - д) информацию об изменении (сохранении) основных целей деятельности реорганизуемого учреждения (учреждений);
  - е) информацию об изменении (сохранении) штатной численности (для казенных учреждений);
  - ж) перечень мероприятий по реорганизации муниципального учреждения с указанием сроков их проведения.
11. Принятие Администрацией Забайкальского муниципального округа решения о реорганизации муниципального учреждения (учреждений) при сохранении объема муниципальных услуг (работ), подлежащих оказанию (выполнению) находящимися в его ведении муниципальными учреждениями, не может являться основанием для сокращения объема бюджетных ассигнований на очередной финансовый год и плановый период, выделяемых главным распорядителем средств бюджета Забайкальского муниципального округа на оказание муниципальных услуг (выполнение работ).
12. Образовательная организация реорганизуется в порядке, установленном гражданским законодательством, с учетом особенностей, предусмотренных Федеральным законом от 29.12.2012 года № 273-ФЗ «Об образовании в Российской Федерации».
13. Принятие органом местного самоуправления решения о реорганизации муниципальной образовательной организации допускается на основании положительного заключения комиссии по оценке последствий такого решения. Принятие решения о реорганизации муниципальной общеобразовательной организации, расположенной в сельском поселении, не допускается без учета мнения жителей данного сельского поселения.

### **IV. Изменение типа муниципального учреждения**

14. Изменение типа муниципального учреждения не является его реорганизацией.
15. Решение об изменении типа муниципального учреждения в целях создания муниципального казенного учреждения принимается Администрацией Забайкальского муниципального округа в форме постановления.
16. Постановление Администрации Забайкальского муниципального округа об изменении типа муниципального учреждения в целях создания муниципального казенного учреждения должно содержать:
  - а) наименование существующего муниципального учреждения с указанием его типа;
  - б) наименование создаваемого муниципального учреждения с указанием его типа;

в) наименование органа местного самоуправления, осуществляющего функции и полномочия учредителя муниципального учреждения;

г) информацию об изменении (сохранении) основных целей деятельности муниципального учреждения;

д) информацию об изменении (сохранении) штатной численности;

е) перечень мероприятий по созданию муниципального учреждения с указанием сроков их проведения.

17. Решение об изменении типа муниципального учреждения в целях создания муниципального бюджетного учреждения принимается Администрацией Забайкальского муниципального округа. Указанное постановление должно содержать:

а) наименование существующего муниципального учреждения с указанием его типа;

б) наименование создаваемого муниципального учреждения с указанием его типа;

в) наименование органа местного самоуправления, осуществляющего функции и полномочия учредителя муниципального учреждения;

г) информацию об изменении (сохранении) основных целей деятельности муниципального учреждения;

д) перечень мероприятий по созданию муниципального учреждения с указанием сроков их проведения.

18. Решение об изменении типа муниципального учреждения в целях создания муниципального автономного учреждения принимается Администрацией Забайкальского муниципального округа.

Указанное постановление должно содержать:

а) наименование существующего муниципального учреждения с указанием его типа;

б) наименование создаваемого муниципального учреждения с указанием его типа;

в) наименование органа местного самоуправления, осуществляющего функции и полномочия учредителя федерального учреждения;

г) сведения об имуществе, закрепляемом за автономным учреждением, в том числе перечень объектов недвижимого имущества и особо ценного движимого имущества;

д) перечень мероприятий по созданию автономного учреждения с указанием сроков их проведения.

19. Проект постановления Администрации Забайкальского муниципального округа об изменении типа муниципального учреждения в целях создания муниципального казенного учреждения подготавливается структурным (функциональным) подразделением Администрации Забайкальского муниципального округа в установленной сфере деятельности.

Одновременно с постановлением Администрации Забайкальского муниципального округа об изменении типа муниципального учреждения в целях создания муниципального казенного учреждения представляется пояснительная записка, содержащая обоснование целесообразности изменения типа муниципального учреждения и информацию о кредиторской задолженности учреждения (в том числе просроченной).

20. Проект постановления Администрации Забайкальского муниципального округа об изменении типа муниципального учреждения в целях создания муниципального бюджетного учреждения подготавливается структурным (функциональным) подразделением в установленной сфере деятельности Администрации Забайкальского муниципального округа.

21. Предложение о создании муниципального автономного учреждения путем изменения типа муниципального бюджетного или казенного учреждения подготавливается структурным (функциональным) подразделением в установленной сфере деятельности Администрации Забайкальского муниципального округа.

22. В случае если изменение типа муниципального казенного учреждения приведет к невозможности осуществления создаваемым путем изменения типа муниципальным учреждением муниципальных функций, в пояснительной записке указывается информация о том, кому данные муниципальные функции будут переданы.

23. В случае если изменение типа муниципального учреждения

приведет к невозможности осуществления создаваемым путем изменения типа муниципального учреждения полномочий органа местного самоуправления по исполнению публичных обязательств перед физическим лицом, подлежащих исполнению в денежной форме, в пояснительной записке указывается информация о том, кому указанные полномочия будут переданы.

24. Принятие Администрацией Забайкальского муниципального округа постановления об изменении типа муниципального учреждения в целях создания муниципального бюджетного или автономного учреждения при сохранении объема муниципальных услуг (работ), подлежащих оказанию (выполнению) находящимися в его ведении муниципальными учреждениями, не может являться основанием для сокращения объема бюджетных ассигнований на очередной финансовый год и плановый период, выделяемых данному главному распорядителю средств бюджета Забайкальского муниципального округа на оказание муниципальных услуг (выполнение работ).

25. После принятия правового акта об изменении типа муниципального учреждения Администрация Забайкальского муниципального округа, утверждает изменения, вносимые в устав этого муниципального учреждения в соответствии с разделом VI настоящего Порядка.

#### V. Ликвидация муниципальных учреждений

26. Решение о ликвидации муниципального учреждения принимается Администрацией Забайкальского муниципального округа. Указанное постановление должно содержать:

а) наименование учреждения с указанием типа;

б) наименование органа местного самоуправления, осуществляющего функции и полномочия учредителя;

в) наименование органа местного самоуправления, ответственного за осуществление ликвидационных процедур;

г) наименование правопреемника казенного учреждения, в том числе по обязательствам, возникшим в результате исполнения судебных решений.

27. Одновременно с проектом правового акта о ликвидации муниципального учреждения представляется пояснительная записка, содержащая обоснование целесообразности ликвидации учреждения и информацию о кредиторской задолженности учреждения (в том числе просроченной).

В случае если ликвидируемое муниципальное казенное учреждение осуществляет муниципальные функции, пояснительная записка должна содержать информацию о том, кому указанные муниципальные функции будут переданы после завершения процесса ликвидации.

В случае если ликвидируемое муниципальное учреждение осуществляет полномочия органа местного самоуправления по исполнению публичных обязательств перед физическим лицом, подлежащих исполнению в денежной форме, пояснительная записка должна содержать информацию о том, кому указанные полномочия будут переданы после завершения процесса ликвидации.

28. После издания правового акта Администрация Забайкальского муниципального округа:

а) в 3-дневный срок доводит указанный правовой акт до сведения регистрирующего органа для внесения в Единый государственный реестр юридических лиц сведения о том, что учреждение находится в процессе ликвидации;

б) в 2-недельный срок:

утверждает состав ликвидационной комиссии соответствующего учреждения;

устанавливает порядок и сроки ликвидации указанного учреждения в соответствии с Гражданским кодексом Российской Федерации и правовым актом о ликвидации федерального учреждения.

29. Ликвидационная комиссия:

а) обеспечивает реализацию полномочий по управлению делами ликвидируемого муниципального учреждения в течение всего периода его ликвидации;

б) в 10-дневный срок с даты истечения периода, установленного для предъявления требований кредиторами (с учетом положений пункта 30 настоящего Порядка), представляет для утверждения промежуточный ликвидационный баланс;

в) в 10-дневный срок после завершения расчетов с кредиторами



представляет для утверждения ликвидационный баланс;  
г) осуществляет иные предусмотренные Гражданским кодексом Российской Федерации и другими законодательными актами Российской Федерации мероприятия по ликвидации муниципального учреждения.

30. При ликвидации муниципального казенного учреждения кредитор не вправе требовать досрочного исполнения соответствующего обязательства, а также прекращения обязательства и возмещения связанных с этим убытков.

31. Требования кредиторов ликвидируемого муниципального учреждения (за исключением казенного учреждения) удовлетворяются за счет имущества, на которое в соответствии с законодательством Российской Федерации может быть обращено взыскание.

Недвижимое имущество муниципального учреждения, оставшееся после удовлетворения требований кредиторов, а также недвижимое имущество, на которое в соответствии с законодательством Российской Федерации не может быть обращено взыскание по обязательствам ликвидируемого учреждения, передается ликвидационной комиссией Администрации Забайкальского муниципального округа.

Движимое имущество муниципального учреждения, оставшееся после удовлетворения требований кредиторов, а также движимое имущество, на которое в соответствии с законодательством Российской Федерации не может быть обращено взыскание по обязательствам ликвидируемого учреждения, передается ликвидационной комиссией Администрации Забайкальского муниципального округа.

32. Образовательная организация реорганизуется в порядке, установленном гражданским законодательством, с учетом особенностей, предусмотренных Федеральным законом от 29.12.2012 года № 273-ФЗ «Об образовании в Российской Федерации».

33. Принятие органом местного самоуправления решения о реорганизации муниципальной образовательной организации допускается на основании положительного заключения комиссии по оценке последствий такого решения.

Принятие решения о реорганизации муниципальной общеобразовательной организации, расположенной в сельском поселении, не допускается без учета мнения жителей данного сельского поселения.

#### VI. Утверждение устава муниципального учреждения и внесение в него изменений

34. Устав муниципального учреждения, а также вносимые в него изменения утверждаются постановлением Администрации Забайкальского муниципального округа, осуществляющей функции и полномочия учредителя.

35. Устав должен содержать:

а) общие положения, устанавливающие в том числе: наименование муниципального учреждения с указанием в наименовании его типа; информацию о месте нахождения муниципального учреждения; наименование учредителя и собственника имущества муниципального учреждения; наименование органа местного самоуправления, осуществляющего функции и полномочия учредителя и собственника муниципального учреждения;

б) предмет и цели деятельности учреждения в соответствии с федеральным законом, иным нормативным правовым актом, муниципальным правовым актом, а также исчерпывающий перечень видов деятельности (с указанием основных видов деятельности и иных видов деятельности, не являющихся основными), которые муниципальное учреждение вправе осуществлять в соответствии с целями, для достижения которых оно создано;

в) раздел об организации деятельности и управлении учреждением, содержащий в том числе сведения о структуре, компетенции органов управления учреждения, порядок их формирования, сроки полномочий и порядок деятельности таких органов, а также положения об ответственности руководителя учреждения;

г) раздел об имуществе и финансовом обеспечении учреждения, содержащий в том числе:

пальным бюджетным учреждением (за исключением имущества, приобретенного за счет средств, выделенных учреждению собственником на приобретение такого имущества);

порядок передачи муниципальным бюджетным учреждением некоммерческим организациям в качестве их учредителя или участника денежных средств, иного имущества, за исключением особо ценного движимого имущества, закрепленного за ним собственником или приобретенного бюджетным учреждением за счет средств, выделенных ему собственником на приобретение такого имущества, а также недвижимого имущества;

порядок осуществления крупных сделок и сделок, в совершении которых имеется заинтересованность;

запрет на совершение сделок, возможными последствиями которых является отчуждение или обременение имущества, закрепленного за муниципальным учреждением, или имущества, приобретенного за счет средств, выделенных этому учреждению из бюджета Забайкальского муниципального округа или бюджета государственного внебюджетного фонда Российской Федерации, если иное не установлено законодательством Российской Федерации;

положения об открытии лицевых счетов муниципальному учреждению в органах Федерального казначейства, а также об иных счетах, открываемых муниципальному учреждению в соответствии с законодательством Российской Федерации;

положения о ликвидации муниципального учреждения по решению собственника имущества и распоряжении собственником имуществом ликвидированного учреждения, если иное не предусмотрено законодательством Российской Федерации; указание на субсидиарную ответственность Забайкальского муниципального округа по обязательствам муниципального казенного учреждения в лице Администрации Забайкальского муниципального округа;

д) сведения о филиалах и представительствах учреждения;

е) иные разделы - в случаях, предусмотренных федеральными законами.

36. Содержание устава муниципального автономного учреждения должно соответствовать требованиям, установленным Федеральным законом «Об автономных учреждениях».

#### Администрация Забайкальского муниципального округа ПОСТАНОВЛЕНИЕ

12 февраля 2025 года

№ 221

пгт. Забайкальск

#### **Об утверждении схемы размещения рекламных конструкций и порядка применения схемы размещения рекламных конструкций на земельных участках независимо от форм собственности, а также на зданиях или ином недвижимом имуществе, находящихся в собственности Забайкальского края или муниципальной собственности, на территории Забайкальского муниципального округа**

В соответствии с п.26.1 части 1 ст.16 Федерального закона от 06.10.2003 г. № 131-ФЗ «Об общих принципах организации местного самоуправления в Российской Федерации», пунктом 5.8 статьи 19 Федерального закона от 13.03.2006 № 38-ФЗ «О рекламе», учитывая предварительное согласование схемы размещения рекламных конструкций на земельных участках независимо от форм собственности, а также на зданиях или ином недвижимом имуществе, находящихся в собственности Забайкальского края или муниципальной собственности, на территории Забайкальского муниципального округа Министерством строительства, дорожного хозяйства и транспорта Забайкальского края от 10.01.2025 года № 14-79, на основании ст. 31 Устава Забайкальского муниципального округа постановляет:

1. Утвердить схему размещения рекламных конструкций на земельных участках независимо от форм собственности, а также на зданиях или ином недвижимом имуществе, находящихся в собственности Забайкальского края или муниципальной собственности, на территории Забайкальского муниципального округа (Приложение).

2. Отменить постановление Администрации муниципального района «Забайкальский район» от 25.01.2017 года № 30 «Об утверждении схемы размещения рекламных конструкций и порядка применения схемы размещения рекламных конструкций на земельных участках независимо от форм собственности, а также на зданиях или ином недвижимом имуществе, находящихся в собственности Забайкальского края или муниципальной собственности, на территории муниципального района «Забайкальский район».

3. Официально опубликовать (обнародовать) настоящее постановление в официальном вестнике Администрации Забайкальского муниципального округа и на официальном сайте Администрации Забайкальского муниципального округа.

4. Контроль за исполнением настоящего постановления возложить на начальника Управления экономического развития Администрации Забайкальского муниципального округа.

Глава Забайкальского  
муниципального округа

А.В. Мочалов

Приложение  
к постановлению Администрации  
Забайкальского муниципального округа  
от «\_\_» февраля 2025 г. № \_\_

#### СХЕМА

**размещения рекламных конструкций на земельных участках независимо от форм собственности, а также на зданиях или ином недвижимом имуществе, находящихся в собственности Забайкальского края или муниципальной собственности, на территории Забайкальского муниципального округа**

Пояснительная записка

Проект «Схема размещения рекламных конструкций на территории муниципального образования Забайкальского муниципального округа» ООО «Проектная компания «Планум» Иркутск, 2024

Содержание

1. ЦЕЛИ И ПРИНЦИПЫ РАЗРАБОТКИ СХЕМЫ РАЗМЕЩЕНИЯ РЕКЛАМНЫХ

КОНСТРУКЦИЙ НА ТЕРРИТОРИИ МУНИЦИПАЛЬНОГО ОБРАЗОВАНИЯ ЗАБАЙКАЛЬСКИЙ МУНИЦИПАЛЬНЫЙ ОКРУГ

3.2. ОСНОВНЫЕ СВЕДЕНИЯ О ТЕРРИТОРИИ ПЛАНИРОВАНИЯ

5.3. ТИПЫ РЕКЛАМНЫХ КОНСТРУКЦИЙ 6

4. ТРЕБОВАНИЯ К РЕКЛАМНЫМ КОНСТРУКЦИЯМ 7

4.1. ТРЕБОВАНИЯ К ПОРЯДКУ РАЗМЕЩЕНИЯ РЕКЛАМНЫХ

И ИНФОРМАЦИОННЫХ

КОНСТРУКЦИЙ 8

4.2. СПЕЦИАЛЬНЫЕ ТРЕБОВАНИЯ К ИНФОРМАЦИОННЫМ

КОНСТРУКЦИЯМ 8

4.3. ТРЕБОВАНИЯ К ВНЕШНЕМУ ВИДУ РЕКЛАМНЫХ И

ИНФОРМАЦИОННЫХ

КОНСТРУКЦИЙ, К СОДЕРЖАНИЮ И ТЕХНИЧЕСКОМУ

ОБСЛУЖИВАНИЮ 9

5. АДРЕСНЫЙ ПЛАН РАЗМЕЩЕНИЯ РЕКЛАМНЫХ КОН-

СТРУКЦИЙ НА ТЕРРИТОРИИ

ЗАБАЙКАЛЬСКОГО МУНИЦИПАЛЬНОГО ОКРУГА 10

6. ТИПЫ И ВИДЫ РЕКЛАМНЫХ КОНСТРУКЦИЙ, УСТАНОВ-

КА КОТОРЫХ

ДОПУСКАЕТСЯ НА ЗЕМЕЛЬНЫХ УЧАСТКАХ НЕЗАВИСИ-

МО ОТ ФОРМ СОБСТВЕННОСТИ, А ТАКЖЕ НА ЗДАНИЯХ

ИЛИ ИНОМ НЕДВИЖИМОМ ИМУЩЕСТВЕ, НАХОДЯЩИХ-

СЯ В СОБСТВЕННОСТИ ЗАБАЙКАЛЬСКОГО МУНИЦИ-

ПАЛЬНОГО ОКРУГА 14

2.1. ЦЕЛИ И ПРИНЦИПЫ РАЗРАБОТКИ СХЕМЫ РАЗМЕЩЕ-

НИЯ РЕКЛАМНЫХ КОНСТРУКЦИЙ НА ТЕРРИТОРИИ МУНИЦИ-

ПАЛЬНОГО

ОБРАЗОВАНИЯ ЗАБАЙКАЛЬСКИЙ МУНИЦИПАЛЬНЫЙ ОКРУГ

В соответствии с действующим Федеральным законом от 13.03.2006 г. № 38-ФЗ «О рекламе», с учетом внесенных изменений в названный закон от 07.05.2013 г. № 98-ФЗ и согласно Постановлению Правительства Забайкальского края от 29.08.2023 года №448 «О внесении изменений в Порядок предварительного согласования схемы размещения рекламных конструкций на земельных участках независимо от форм собственности, а также на зданиях или ином недвижимом имуществе, находящихся в собственности Забайкальского края или муниципальной собственности, и вносимых в нее изменений».

«Схема размещения рекламных конструкций на территории муниципального образования Забайкальский муниципальный округ» (далее - Схема) устанавливает необходимые требования по обеспечению благоприятной визуально-рекламной среды для граждан, проживающих на данной территории. Схема должна соответствовать документам территориального планирования и обеспечивать соблюдение внешнего архитектурного облика сложившейся застройки, градостроительных норм и правил, требований безопасности и содержать карты размещения рекламных конструкций с указанием типов и видов рекламных конструкций, площади информационных полей и технических характеристик рекламных конструкций.

Уполномоченным исполнительным органом Забайкальского края по предварительному согласованию Схемы и вносимых в нее изменений является Министерство строительства, дорожного хозяйства и транспорта Забайкальского края.

Схема является документом, определяющим места размещения рекламных конструкций, типы и виды рекламных конструкций, установка которых допускается на данных местах.

Схема размещения рекламных конструкций состоит из:

— Пояснительной записки, определяющей виды рекламных конструкций, их технические характеристики;

— Карт, перечней рекламных конструкций.

Разработка схемы размещения рекламных конструкций осуществляется с учетом положений Схемы территориального планирования Забайкальского района Забайкальского края в соответствии с требованиями:

— Градостроительного кодекса РФ;

— Земельного кодекса РФ;

— Федерального закона от 13.03.2006 №38-ФЗ «О рекламе»;

— Федерального закона от 07.05.2013 №98-ФЗ «О внесении изменений в Федеральный закон «О рекламе» и отдельные законодательные акты Российской Федерации»;

— ГОСТ Р 52044-2003. Государственный стандарт Российской Федерации. Наружная реклама на автомобильных дорогах и территориях городских и сельских поселений. Общие технические требования к средствам наружной рекламы. Правила размещения;

— СП 42.13330.2016. Свод правил. Градостроительство. Планировка и застройка городских и сельских поселений. Актуализированная редакция СНиП 2.07.01-89\*.

Цели и задачи схемы размещения рекламных конструкций:

1. Исключение возможности самовольного размещения рекламы владельцами рекламных конструкций;

3

2. Осуществление надзора органами местной власти, контролирующими размещение рекламы;

3. Упрощение процедуры демонтажа рекламных конструкций, эффективное противодействие незаконному размещению рекламы;

4. Обеспечение сохранения в неизменном виде архитектурных композиций, улучшение внешнего вида поселения.

4

2. ОСНОВНЫЕ СВЕДЕНИЯ О ТЕРРИТОРИИ ПЛАНИРОВА-

НИЯ

Забайкальский муниципальный округ (в 2004-2023 гг. - муниципальный район) расположен в южной части Забайкальского края и граничит: на юге с Монголией и Китаем, на востоке с Краснокаменским муниципальным округом, на западе с Борзинским муниципальным районом.



Территория района 5,3 тыс. кв. км.

На территории округа проживает 19,3 тыс. чел. Административный центр округа - пгт. Забайкальск. Всего на территории округа одиннадцать населенных пунктов.

По степени освоенности и характеру использования территории округ относится к среднеосвоенным. Плотность населения района - 3,67 чел./кв. км.

По плотности транспортной сети (км на 1000 кв. км территории) округа выделяется как наиболее обеспеченный железными дорогами (в 4,9 раза выше, чем в среднем по краю и 2,5 раза по автодорогам с твердым покрытием). По территории округа проходит Транссибирская железнодорожная магистраль (участок Чита - Карымская - Забайкальск) и федеральная дорога Чита-Забайкальск.

Почти все населенные пункты и экономическая деятельность сосредоточены вдоль железнодорожной магистрали. Здесь расположены основные массивы земель сельскохозяйственного назначения, а также промышленные предприятия.

5

### 3. ТИПЫ РЕКЛАМНЫХ КОНСТРУКЦИЙ

На территории Забайкальского муниципального округа рекламные конструкции подразделяются на следующие типы:

1. Щит 3 x 6 м - щитовые рекламные конструкции среднего формата, имеющие внешние поверхности, специально предназначенные для размещения рекламы. Щиты состоят из фундамента, опоры, каркаса и информационного поля размером 3\*6 м. Каркас металлический, материал для размещения-баннер. Площадь информационного поля щита определяется общей площадью его сторон. Количество сторон щита не может быть более двух. Фундамент щита не должен выступать над уровнем дорожного покрытия. В исключительных случаях, когда заглубление фундамента невозможно, допускается размещение с частичным заглублением фундамента на 0,1 - 0,2 м при наличии бортового камня или дорожных ограждений (по ГОСТу Р 52289-2019).

Щиты, выполненные в одностороннем варианте, должны иметь декоративно оформленную обратную сторону.

2. Щит 2 x 5 м - щитовые рекламные конструкции среднего формата, имеющие внешние поверхности, специально предназначенные для размещения рекламы. Щиты состоят из фундамента, опоры, каркаса и информационного поля размером 2\*5 м. Каркас металлический, материал для размещения-баннер. Площадь информационного поля щита определяется общей площадью его сторон. Количество сторон щита не может быть более двух. Фундамент щита не должен выступать над уровнем дорожного покрытия. В исключительных случаях, когда заглубление фундамента невозможно, допускается размещение с частичным заглублением фундамента на 0,1 - 0,2 м при наличии бортового камня или дорожных ограждений (по ГОСТу Р 52289-2019).

Щиты, выполненные в одностороннем варианте, должны иметь декоративно оформленную обратную сторону.

3. Консольная вывеска 0,6 x 0,9 м - односторонние или двухсторонние рекламные конструкции, прикрепленные с помощью специальных кронштейнов к несущему элементу (фонарный столб, стена здания). Консольная вывеска состоит из короба прямоугольной формы, каркасом которого служит алюминиевая сварная конструкция. Площадь информационного поля щита определяется общей площадью ее сторон. Количество сторон консольной вывески не может быть более двух.

Консольные вывески, выполненные в одностороннем варианте, должны иметь декоративно оформленную обратную сторону.

4. Уличный стенд 1,0 x 1,2 м - это напольные односторонние или двухсторонние рекламные конструкции. При установке уличных стендов используется подвесной монтаж, установка на бетонные блоки или на ножки. Площадь информационного поля щита определяется общей площадью его сторон. Количество сторон уличного стенда не может быть более двух. Для периодической смены информации на стендах изготавливаются карманы из оргстекла.

Уличные стенды, выполненные в одностороннем варианте, должны иметь декоративно оформленную обратную сторону.

6

### 4. ТРЕБОВАНИЯ К РЕКЛАМНЫМ КОНСТРУКЦИЯМ

Рекламные и информационные конструкции, установленные на территории Забайкальского муниципального округа должны соответствовать внешнему архитектурному облику сложившейся застройки.

Рекламная конструкция должна использоваться исключительно в целях распространения рекламы, социальной рекламы. Не допускается эксплуатация рекламных и информационных конструкций без размещенных на них информационных сообщений (изображений).

Рекламные и информационные конструкции должны быть спроектированы, изготовлены и установлены в соответствии с существующими строительными нормами и правилами, ГОСТами, ПУЭ, техническими регламентами и другими нормативными актами, содержащими требования для конструкций данного типа. Все конструкции должны соответствовать требованиям соответствующих санитарных норм и правил (в том числе требований к освещенности, электромагнитному излучению и пр.). Рекламные конструкции не должны иметь сходства по внешнему виду, изображению, звуковому эффекту с техническими средствами организации дорожного движения и специальными сигналами, ухудшать их видимость, снижать безопасность движения, мешать проходу пешеходов, уменьшать габариты инженерных сооружений, издавать звуки, которые могут быть услышаны в пределах проезжей части, создавать впечатление нахождения на дороге пешеходов, транспортных средств, животных, других предметов, вызывать ослепление участников движения светом, в том числе отраженным, должны соответствовать требованиям правил, стандартов, технических норм, предъявляемых к конструкциям данного типа.

Конструктивные элементы жесткости и крепления (болтовые соединения, элементы опор, технологические косынки и т.п.) рекламных и информационных конструкций должны быть закрыты декоративными элементами.

Опоры рекламных конструкций должны быть изготовлены из материалов, обеспечивающих высокий уровень безопасности при наездах и достаточную устойчивость при ветровой нагрузке и эксплуатации.

Рекламные конструкции, а также рекламные и информационные изображения, размещаемые на них, должны соответствовать контексту градостроительной ситуации, улучшая визуальный образ, подчеркивая индивидуальность сложившейся застройки. Основные критерии, по которым обеспечивается наиболее полное соответствие:

— Колористика - для оформления рекламных конструкций используются цвета, сочетающиеся с окружающим фоном;

— Стилистика окружающей среды - при проектировании рекламных конструкций учитывается пластика архитектуры, ее исторические особенности;

— Пропорции и масштаб - размеры рекламных конструкций и элементов изображений соответствуют размерам окружающих объектов, учитывают особенности их архитектуры;

— Структура - при размещении рекламных конструкций учитывается существующая в архитектурной среде структура, периодичность с целью формирования целостного восприятия сельского пространства.

Цветовое решение наземных рекламных конструкций должно отвечать сложившейся колористике среды Забайкальского муниципального округа:

— гармонировать с архитектурно-пространственным окружением и другими элементами благоустройства и оборудования;

— иметь нейтральный унифицированный характер на основе ограниченного числа колеров.

7 В границах перекрестка, квартала, локальной архитектурно-планировочной ситуации цветовое решение наземных рекламных конструкций должно иметь единый упорядоченный характер.

#### 4.1. ТРЕБОВАНИЯ К ПОРЯДКУ РАЗМЕЩЕНИЯ РЕКЛАМНЫХ И

#### ИНФОРМАЦИОННЫХ КОНСТРУКЦИЙ

На территории Забайкальского муниципального округа разрешается размещение рекламных и информационных конструкций, исключительно указанных в разделе 3.

Фактическая установка рекламной конструкции должна точно соответствовать месту, обозначенному в схеме размещения ре-

кламных конструкций Забайкальского муниципального округа. Установка и эксплуатация рекламных и информационных конструкций должна соответствовать требованиям нормативных актов по безопасности движения транспорта.

Установка и эксплуатация рекламных и информационных конструкций не должны нарушать требования соответствующих санитарных норм и правил.

Установка и эксплуатация рекламных конструкций или рекламных сообщений (изображений) на знаке дорожного движения, его опоре или любом ином приспособлении, предназначенном для регулирования дорожного движения, не допускается.

Владелец рекламной конструкции обязан осуществить демонтаж рекламной конструкции в течение месяца со дня выдачи предписания органа местного самоуправления муниципального района, органа местного самоуправления муниципального округа или органа местного самоуправления городского округа о демонтаже рекламной конструкции, установленной и (или) эксплуатируемой без разрешения, срок действия которого не истек, а также удалить информацию, размещенную на такой рекламной конструкции, в течение трех дней со дня выдачи указанного предписания. Использование средства размещения рекламы после прекращения разрешения на его установку не допускается.

#### 4.2. СПЕЦИАЛЬНЫЕ ТРЕБОВАНИЯ К ИНФОРМАЦИОННЫМ КОНСТРУКЦИЯМ

Информационные конструкции не могут содержать рекламу, за исключением информации об изготовителе соответствующей информационной конструкции, которая не может занимать более 1% поверхности информационной конструкции.

Надписи на информационных конструкциях выполняются на русском языке. Допускается размещение на информационных конструкциях декоративных элементов, а также словесных, графических обозначения или их комбинаций (на русском языке или в русской транслитерации).

Недопустимо использование в текстах, нанесенных на информационные конструкции, иностранных слов, выполненных в русской транслитерации (за исключением зарегистрированных товарных знаков и знаков обслуживания, правом на использование которых обладает владелец информационной конструкции).

8

#### 4.3. ТРЕБОВАНИЯ К ВНЕШНЕМУ ВИДУ РЕКЛАМНЫХ И ИНФОРМАЦИОННЫХ КОНСТРУКЦИЙ, К СОДЕРЖАНИЮ И ТЕХНИЧЕСКОМУ ОБСЛУЖИВАНИЮ

Средства размещения рекламы и информации должны содержаться в чистоте, загрязнения, повреждения (деформации), в том числе информационного поля, следы коррозии не допускаются.

Элементы конструкций должны быть окрашены.

Владелец рекламной или информационной конструкции обязан мыть и чистить принадлежащие ему рекламные или информационные конструкции по мере необходимости.

Деятельность по выявлению несоответствия фактического состояния внешнего вида рекламных и информационных конструкций установленным требованиям, выдаче предписаний рекламодателям по устранению данных нарушений осуществляется Администрацией Забайкальского муниципального округа или уполномоченным органом.

Устранение порывов рекламных изображений на рекламных конструкциях осуществляется владельцами рекламных конструкций незамедлительно после выявления указанных фактов и (или) по предписанию Администрации Забайкальского муниципального округа или уполномоченного органа.

Приведение рекламных конструкций в надлежащий вид осуществляется владельцами конструкций по мере необходимости, а в случае экстремальных погодных явлений (ураган, ливневый дождь, снегопад и т.п.) режим работ по устранению последствий неблагоприятных погодных явлений устанавливается в соответствии с указаниями оперативных служб муниципального образования.

Рекламные конструкции не должны находиться без информационных сообщений. В противном случае должна быть размещена самореклама владельца рекламной конструкции или реклама социальной направленности.

Самореклама владельца рекламной конструкции должна иметь

художественное оформление, не допускается размещение только одного телефонного номера владельца.

Обязательным условием эксплуатации рекламной конструкции является наличие на ней реквизитов владельца рекламной конструкции в виде таблички или надписи с указанием реквизитов разрешения на установку рекламной конструкции, номера его телефона. Размер текста должен позволять его прочтение.

Художественное решение рекламной конструкции должно соответствовать общей концепции рекламного оформления улицы, площади, архитектурного ансамбля.

9

#### 5. АДРЕСНЫЙ ПЛАН РАЗМЕЩЕНИЯ РЕКЛАМНЫХ КОНСТРУКЦИЙ НА ТЕРРИТОРИИ ЗАБАЙКАЛЬСКОГО МУНИЦИПАЛЬНОГО ОКРУГА

Адресный план размещения рекламных конструкций на территории

Забайкальского муниципального округа Забайкальского края

Планируемые

№ п / п	Номер рекламной конструкции на схеме	Местоположение	Вид конструкции	Тип конструкции	Формат	Площадь информационного поля, кв.м	Количество сторон
1	1	Забайкальский край, Забайкальский муниципальный округ, п. Степной, автодорога подъезд в п. Степной (слева)	Рекламный щит 3 м. х 6 м.	Отдельно стоящая	3,0 м. х 6,0 м.	36,0	2
2	2	Забайкальский край, Забайкальский муниципальный округ, «Рудник-Абагайтуйское», ул. Гагарина (справа)	Рекламный щит 3 м. х 6 м.	Отдельно стоящая	3,0 м. х 6,0 м.	36,0	2
3	3	Забайкальский край, Забайкальский муниципальный округ, п. Семиозерье, ул. Победы (справа)	Рекламный щит 3 м. х 6 м.	Отдельно стоящая	3,0 м. х 6,0 м.	36,0	2
4	4	Забайкальский край, Забайкальский муниципальный округ, с. Абагайтуй въездная дорога в с. Абагайтуй (справа)	Рекламный щит 3 м. х 6 м.	Отдельно стоящая	3,0 м. х 6,0 м.	36,0	2
5	5	Забайкальский край, Забайкальский муниципальный округ, с. Арабатук, въездная дорога от Красного Великана в с. Арабатук (справа)	Рекламный щит 3 м. х 6 м.	Отдельно стоящая	3,0 м. х 6,0 м.	36,0	2
6	6	Забайкальский край, Забайкальский муниципальный округ, с. Харанор, съезд с Федеральной трассы А-350, ул. Новая (слева)	Рекламный щит 3 м. х 6 м.	Отдельно стоящая	3,0 м. х 6,0 м.	36,0	2

7	7	Забайкальский край, Забайкальский муниципальный округ, п. ст. Билитуй, пер. Степной (слева)	Рекламный щит 3 м. х 6 м.	Отдельно стоящая	3,0 м. х 6,0 м.	36,0	2
8	8	Забайкальский край, Забайкальский муниципальный округ, п. ст. Дaurия, ул. Совхозная (справа)	Рекламный щит 3 м. х 6 м.	Отдельно стоящая	3,0 м. х 6,0 м.	36,0	2
9	9	Забайкальский край, Забайкальский муниципальный округ, п. Красный Великан, въезд в п. Красный Великан (справа)	Рекламный щит 3 м. х 6 м.	Отдельно стоящая	3,0 м. х 6,0 м.	36,0	2
10	10	Забайкальский край, Забайкальский муниципальный округ, пгт. Забайкальск, ул. Ключевская (справа, напротив Дaнaнa)	Рекламный щит 3 м. х 6 м.	Отдельно стоящая	3,0 м. х 6,0 м.	36,0	2
11	11	Забайкальский край, Забайкальский муниципальный округ, пгт. Забайкальск, вблизи МАПП	Рекламный щит 3 м. х 6 м.	Отдельно стоящая	3,0 м. х 6,0 м.	36,0	2
12	12	Забайкальский край, Забайкальский муниципальный округ, пгт. Забайкальск, от кольца на МАПП	Рекламный щит 3 м. х 6 м.	Отдельно стоящая	3,0 м. х 6,0 м.	36,0	2
13	13	Забайкальский край, Забайкальский муниципальный округ, пгт. Забайкальск, ул. Широкая (справа)	Рекламный щит 3 м. х 6 м.	Отдельно стоящая	3,0 м. х 6,0 м.	36,0	2
14	14	Забайкальский край, Забайкальский муниципальный округ, пгт. Забайкальск, ориентир напротив ул. Шоссейная, 31	Рекламный щит 3 м. х 6 м.	Отдельно стоящая	3,0 м. х 6,0 м.	36,0	2
15	15	Забайкальский край, Забайкальский муниципальный округ, пгт. Забайкальск, ул. Верхняя	Рекламный щит 3 м. х 6 м.	Отдельно стоящая	3,0 м. х 6,0 м.	36,0	2
16	16	Забайкальский край, Забайкальский муниципальный округ, пгт. Забайкальск, ориентир ул. Шоссейная, 25	Рекламный щит 3 м. х 6 м.	Отдельно стоящая	3,0 м. х 6,0 м.	36,0	2
17	17	Забайкальский край, Забайкальский муниципальный	Рекламный щит 3 м. х 6 м.	Отдельно стоящая	3,0 м. х 6,0 м.	36,0	2



		округ, пгт. Забайкальск, справа от кольца МАПП в сторону пгт. Забайкальск					
18	18	Забайкальский край, Забайкальский муниципальный округ, пгт. Забайкальск, ориентир ул. Северная, 51а	Рекламный щит 3 м. х 6 м.	Отдельно стоящая	3,0 м. х 6,0 м.	36,0	2
19	19	Забайкальский край, Забайкальский муниципальный округ, пгт. Забайкальск, ориентир АЗС № 113	Рекламный щит 3 м. х 6 м.	Отдельно стоящая	3,0 м. х 6,0 м.	36,0	2
20	20	Забайкальский край, Забайкальский муниципальный округ, пгт. Забайкальск, ориентир ул. Красноармейская, уч. 149	Рекламный щит 3 м. х 6 м.	Отдельно стоящая	3,0 м. х 6,0 м.	36,0	2
21	21	Забайкальский край, Забайкальский муниципальный округ, пгт. Забайкальск, вблизи ул. Красноармейская, 40а	Рекламный щит 3 м. х 6 м.	Отдельно стоящая	3,0 м. х 6,0 м.	36,0	2
22	22	Забайкальский край, Забайкальский муниципальный округ, пгт. Забайкальск, вблизи кафе «Жаргал»	Рекламный щит 3 м. х 6 м.	Отдельно стоящая	3,0 м. х 6,0 м.	36,0	2

## Существующие

№ п/п	Номер рекламной конструкции на схеме	Местоположение	Вид конструкции	Тип конструкции	Формат	Площадь информационного поля, кв.м	Количество сторон
1	1	Забайкальский край, Забайкальский муниципальный округ, пгт. Забайкальск, ул. Красноармейская, около д. № 108	Рекламный щит 3 м. х 6 м.	Отдельно стоящая	3,0 м. х 6,0 м.	36,0	2
2	2	Забайкальский край, Забайкальский муниципальный округ, пгт. Забайкальск, вблизи кафе «Жаргал»	Рекламный щит 3 м. х 6 м.	Отдельно стоящая	3,0 м. х 6,0 м.	36,0	2
3	3	Забайкальский край, Забайкальский муниципальный округ,	Рекламный щит 3 м. х 6 м.	Отдельно стоящая	3,0 м. х 6,0 м.	36,0	2
		пгт. Забайкальск, ул. Рабочая, вблизи гостиницы «Гостинный дворик»					
4	4	Забайкальский край, Забайкальский муниципальный округ, пгт. Забайкальск, ул. Красноармейская, 4	Консольная вывеска	Крепление к фонарному столбу	0,6 м. х 0,9 м.	1,08	2
5	5	Забайкальский край, Забайкальский муниципальный округ, пгт. Забайкальск, ул. Красноармейская, 30	Консольная вывеска	Крепление к фонарному столбу	0,6 м. х 0,9 м.	1,08	2
6	6	Забайкальский край, Забайкальский муниципальный округ, пгт. Забайкальск, ул. Красноармейская, около д. 51	Рекламный щит 3 м. х 6 м.	Отдельно стоящая	3,0 м. х 6,0 м.	36,0	2
7	7	Забайкальский край, Забайкальский муниципальный округ, пгт. Забайкальск, ул. Красноармейская, около д. 57	Рекламный щит 3 м. х 6 м.	Отдельно стоящая	3,0 м. х 6,0 м.	36,0	2
8	8	Забайкальский край, Забайкальский муниципальный округ, пгт. Забайкальск, ул. Северная, 1, вблизи больницы	Рекламный щит 3 м. х 6 м.	Отдельно стоящая	3,0 м. х 6,0 м.	36,0	2
9	9	Забайкальский край, Забайкальский муниципальный округ, пгт. Забайкальск, ул. Красноармейская, около д. 131 А (слева)	Рекламный щит 3 м. х 6 м.	Отдельно стоящая	3,0 м. х 6,0 м.	36,0	2
10	10	Забайкальский край, Забайкальский муниципальный округ, пгт. Забайкальск, вблизи МАПП (по направлению к государственной границе - справа, второй)	Рекламный щит 3 м. х 6 м.	Отдельно стоящая	3,0 м. х 6,0 м.	36,0	2

**6. ТИПЫ И ВИДЫ РЕКЛАМНЫХ КОНСТРУКЦИЙ, УСТАНОВКА КОТОРЫХ ДОПУСКАЕТСЯ НА ЗЕМЕЛЬНЫХ УЧАСТКАХ НЕЗАВИСИМО ОТ ФОРМ СОБСТВЕННОСТИ, А ТАКЖЕ НА ЗДАНИЯХ ИЛИ ИНОМ НЕДВИЖИМОМ ИМУЩЕСТВЕ, ПАМЯТНИКАХ КУЛЬТУРНОГО НАСЛЕДИЯ И ЗАБАЙКАЛЬСКОГО МУНИЦИПАЛЬНОГО ОКРУГА**

**1. Рекламышный щит 3 х 6 м.**

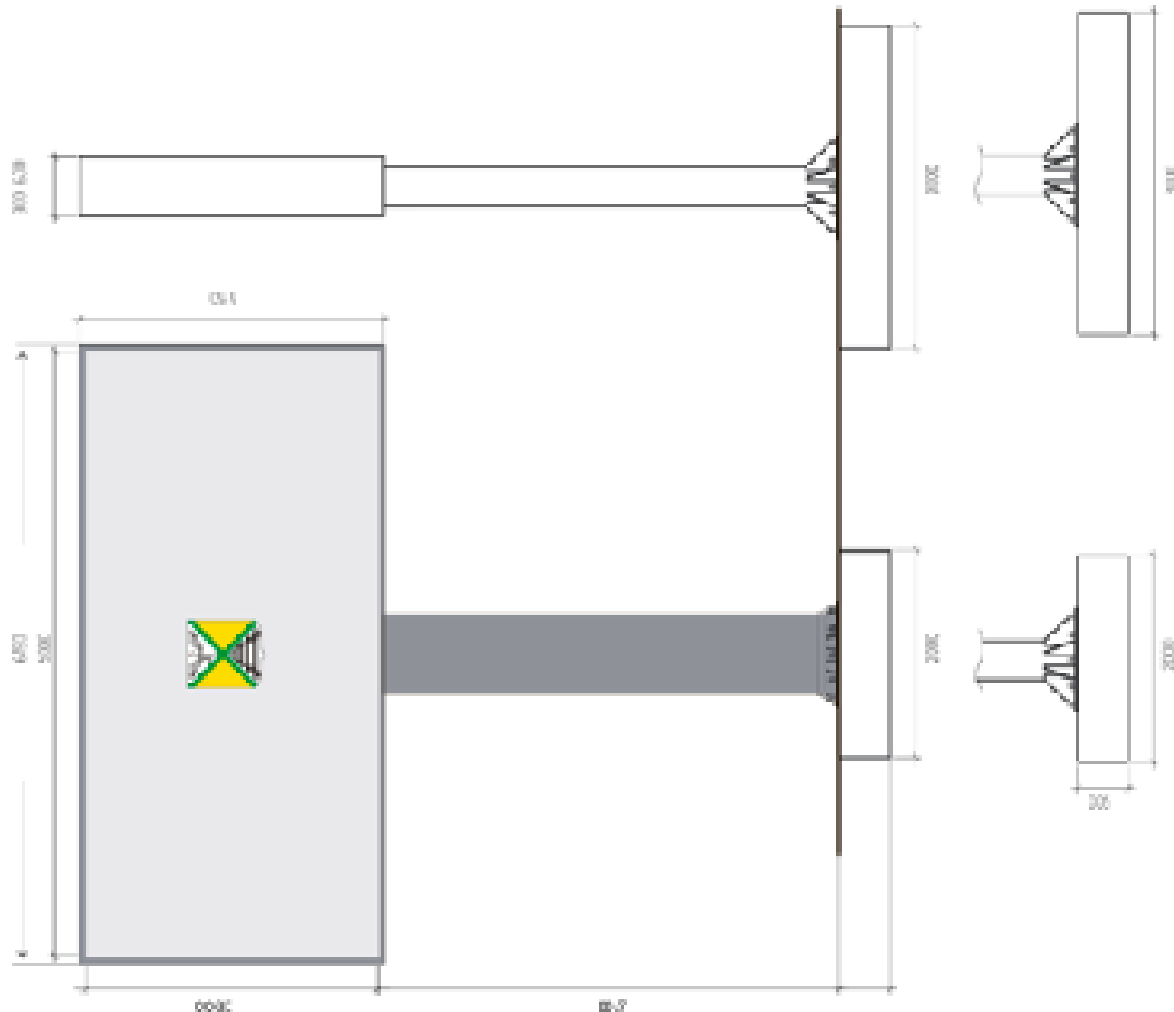

Тип конструкции: отдельно стоящая рекламная конструкция.

Тип конструкции по технологии возведения: рамная конструкция.

- составные рекламные конструкции - рекламный щит;
- рекламная рекламная конструкция - при использовании системы связи кобортной <https://www.youtube.com/watch?v=8888888888>

Алгоритм или порядок изготовления или конструкции: эскизного формата

**ОСНОВНЫЕ ХАРАКТЕРИСТИКИ РЕКЛАМНОЙ КОНСТРУКЦИИ**

Рекламная панель конструкции: установка на опору, вертикальный функциональному элементу.

**РАЗМЕРЫ:**

Размер рекламного поля: 3 м x 6 м. Количество строк: 2 либо 1.

Высота горизонтальной панели: по высоте 0,5 м x 3,5 м;

Высота опорной стойки: 4,5 м от уровня поверхности земли.

Опорная стойка: изготовлена из одной или двух параллельных профилей: труба (ди 150 мм, до 400 мм), или круглая труба (диаметр от 150 мм, до 400 мм).

Количество опорных стоек: 1.

Конструкция: решение по ступеню каркаса определяется проектом конструкции.

**МАТЕРИАЛЫ: ОЦЕНКА:**

Опорная стойка в рекламной панели изготавливается компонентами: металлом, бетоном, стальным каркасом, железобетонными элементами.

Композитный материал - алюминий, состоящий из полимеров или минерального компонента, объединяемого с друг стержни жесткими вставками или армированием, либо стержнями. Например, армированные композитные панели.

**ЦЕЛОВОЕ РЕШЕНИЕ:**

Основной шит конструкции: серый (RAL 7040), RAL 7035, RAL 7045) или светлой колорации серый RAL.

В проектах учитываются следующие материалы: конструкции с одной опорной точкой реализуются использованием шпунтовой панели одного оттенка.

В качестве дополнительных цветов могут использоваться:

- желто-оранжевый (RAL 1004); белый (RAL 9002); серый (RAL 9009); синий (RAL 5018);
- оранжевый (RAL 2038).

**ТЕХНОЛОГИЯ ЗАМОНТА И ЭКСПЛУАТАЦИЯ:**

- Функция: подсвет;
- типовой монтаж.

**ВОЗМОЖНЫЕ ТЕХНОЛОГИИ СМЕРИ ПЕРЕКРАСКИ:**

- <https://www.youtube.com/watch?v=8888888888>

**ПОРЯДОК РЕКЛАМНОЙ КОНСТРУКЦИИ**

Щит или иной элемент конструкции эксплуатируется с целью воспроизведения информации световосвещающей системой, которая информирует о рекламе.

Тип конструкции: открытая система размещения конструкции.

Тип конструкции по возможности децентрализованный:

- стандартная рекламная конструкция - рекламный щит;
- нестандартная рекламная конструкция - при использовании системы размещения рекламной конструкции.

Классификация по размеру: ультрамаленький или малый размер (меньше 1 м в ширину).

**ОСНОВНЫЕ ПАРАМЕТРИЧЕСКИЕ ТЕХНИЧЕСКИЕ КОНСТРУКЦИОННЫЕ:**

Рекламная панель конструкции устанавливается на основе конструкции с фронтальной подсветкой.

#### РАЗМЕРЫ:

Размер информационного щита: 2 м х 5 м. Количество строк - 2 либо 1. Длина таблички рекламной панели: не более 5,15 м х 2,15 м;

Высота опорной стойки - 2 м. от уровня поверхности земли.

Опорная стойка выполняется из стальной или нержавеющей профильной трубы (от 150 мм, до 400 мм), или круглого сгиба (диаметр от 150 мм, до 400 мм). Количество строк - 1.

Конструкция реализуется методом сварки, выполняется проектом конструкции.

#### МАТЕРИАЛЫ ОТДЕЛКИ:

Опорная стойка и рекламная панель изготавливаются из оцинкованного металла, болтовые соединения окрашиваются порошковым покрытием.

Крепежные болты - нержавеющие, оцинкованные или окрашенные в черный цвет. Болты и гайки - из нержавеющей стали. Болты и гайки - из нержавеющей стали. Болты и гайки - из нержавеющей стали. Болты и гайки - из нержавеющей стали.

#### ЦВЕТОВОЕ РЕШЕНИЕ:

Опорная стойка изготавливается из оцинкованного металла (RAL 1018) или нержавеющей стали (RAL 1018).

В проекте предусмотрена возможность изготовления с одной стороны рекламной панели.

В проекте предусмотрена возможность изготовления с одной стороны (RAL 1018) или с обеих (RAL 5002) стоек (RAL 5002) стоек (RAL 5002) стоек (RAL 5002).

#### ТЕХНОЛОГИЯ ЗАЩИТЫ ИНФОРМАЦИИ:

- без защиты информации;
- с защитой информации.

#### ВОЗМОЖНЫЕ ТЕХНОЛОГИИ СВЕТЕДИТЕЛЬНОГО ОСВЕЩЕНИЯ:

- светодиодная.

#### ПОДСВЕТОДИТЕЛЬНАЯ СИСТЕМА:

Для защиты технической возможности подключения к сети энергоснабжения используется энергоэффективная система подключения информационного щита.

## 2. РЕКЛАМНЫЙ ЩИТ 2 X 5 М

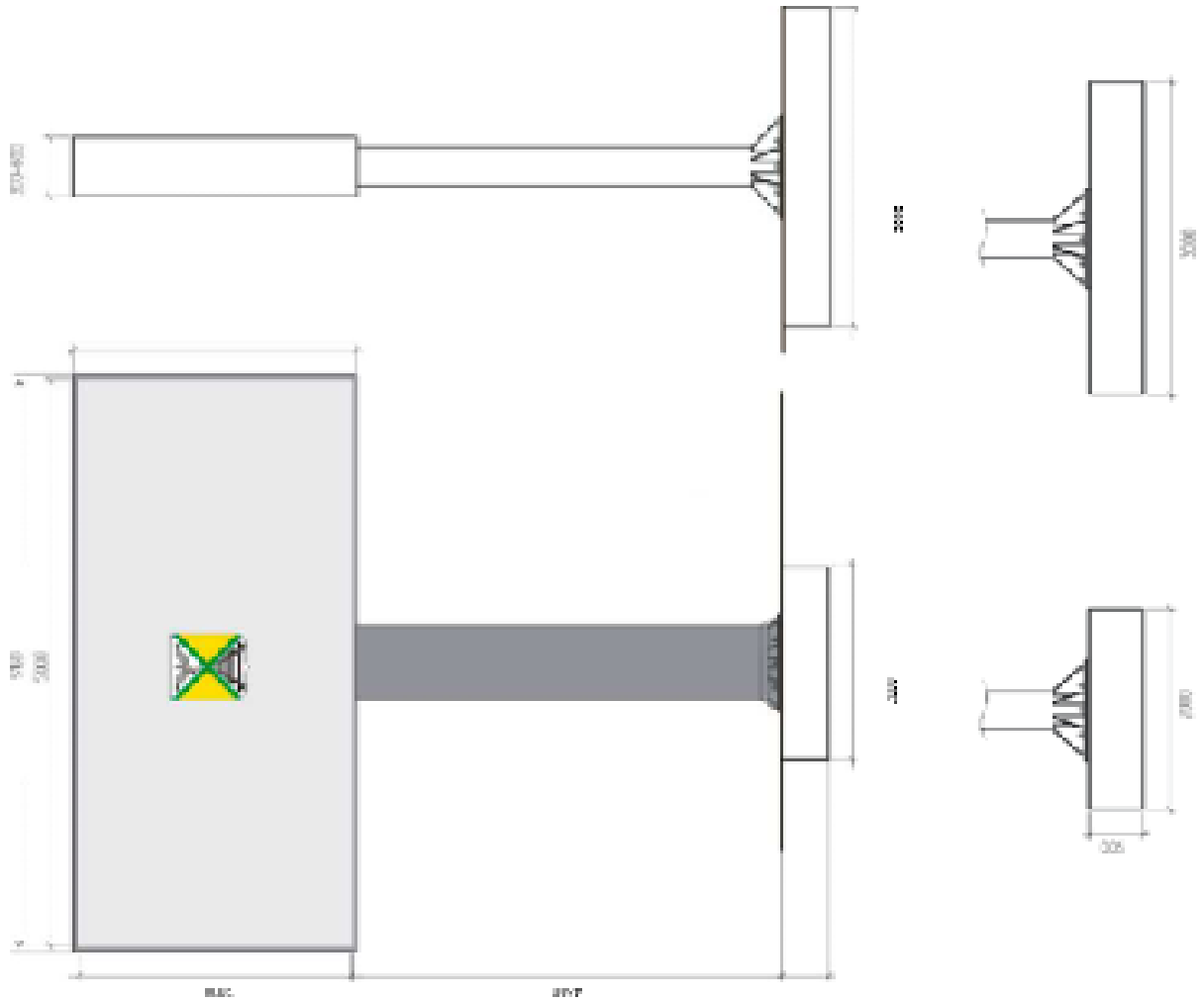



**3. Консольная вывеска 0,6 х 0,9 м**

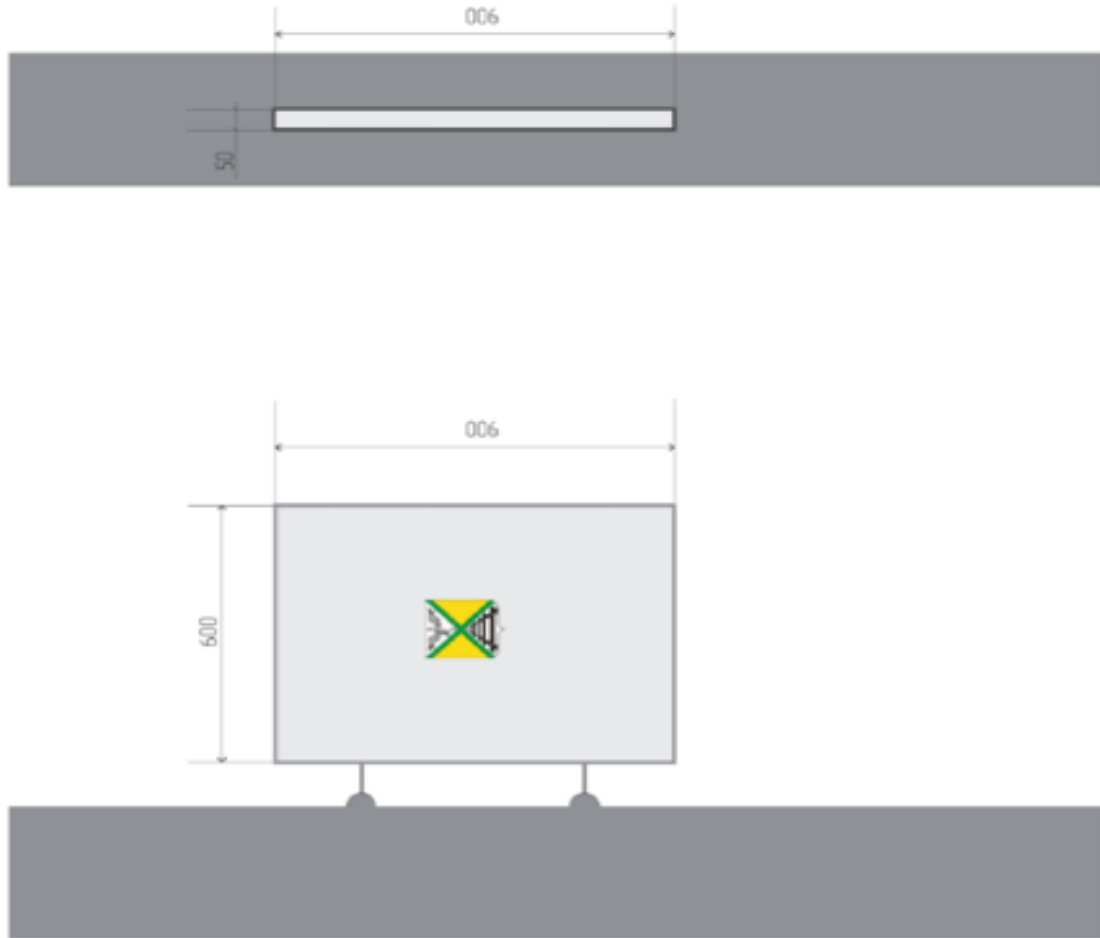

Тип конструкции, размещаемые на сооружениях.

Тип конструкции по технологии демонстрации рекламы:

- статическая рекламная конструкция.

Классификация по размеру информационного поля: конструкция среднего формата.

**ОСНОВНЫЕ ХАРАКТЕРИСТИКИ РЕКЛАМНОЙ КОНСТРУКЦИИ:**

Рекламная конструкция состоит из несущего металлического каркаса, закрепляемого на фасаде здания, в большинстве случаев на фасаде, не имеющем окон, или на фонарном столбе.

Несущий каркас состоит из металлической рамы, закрепляемой на сооружении анкерными болтами. Могут применяться способы непосредственного крепления изображения на сооружение.

Рекомендуется применение декоративных элементов, закрывающих элементы крепления информационных материалов к конструкции, использование скрытого способа крепления информационных материалов.

**РАЗМЕРЫ:**

Размер информационного поля: 0,6 м. х 0,9 м. Количество сторон - 2 либо 1. Внешние габариты рекламной панели: не более 0,75 м. х 1,05 м.

**ЦВЕТОВОЕ РЕШЕНИЕ:**

Цвет рекламной конструкции подбирается в тон с сооружением, на которое устанавливается рекламная конструкция.

**ТЕХНОЛОГИЯ ЗАМЕНЫ ИЗОБРАЖЕНИЯ:**

- виниловый постер.

**ПОДСВЕТКА РЕКЛАМНОЙ КОНСТРУКЦИИ:**

Энергосберегающая система внешней либо внутренней подсветки информационного поля рекламной конструкции.

#### 4. УЛИЧНЫЙ СТОЯК 1.0 X 1.2 М

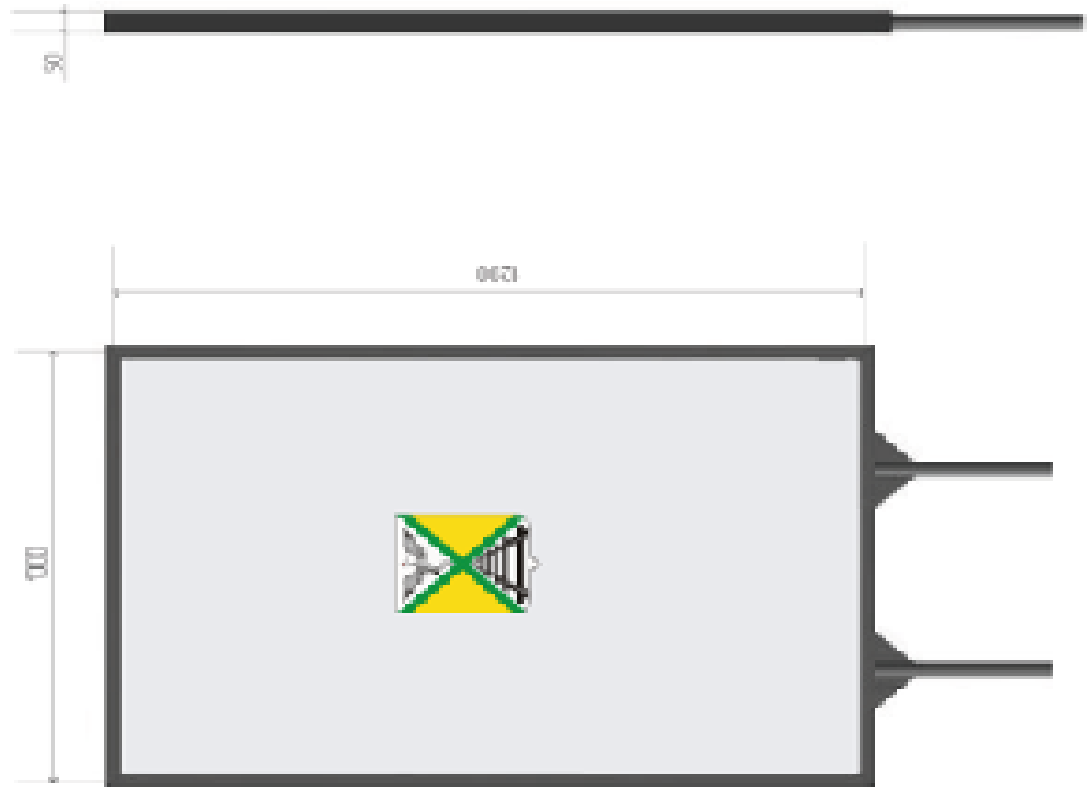

Над конструкцией обязательно смонтировать рекламные конструкции.

Таблицы конструкций на газопроводах размещаются рядами:

- стандартными рекламными конструкциями.

Классификация по размеру деформационного шва конструкции свободного формата.

#### ОСНОВНЫЕ ПАРАМЕТРЫ ТИПОРЕКЛАМНОЙ КОСНСТРУКЦИИ

Расстояние конструкции устанавливается на основе, направленной в функциональному основанию.

#### РАЗМЕРЫ:

Размер деформационного шва: 1 м и 1,2 м. Количество сторон - 3 либо 1. Диаметр лабиринта рекламной панели не более 1,15 м и 1,35 м.

#### МАТЕРИАЛЫ И ОФОРМЛЕНИЕ:

Основная стойка и рекламная панель изготавливается композитными материалами, боковые соединители изготавливаются деформационными элементами.

Лаконичный дизайн, наружные элементы и структурный рисунок определяющей геометрии.

Единовременный материал - материал, состоящий из полимерного или металлического наполнителя, абразивающего с двух сторон полимерный материал либо алюминия, либо сплавов. Например, алюминизированный композитный пластик.

В стойках устанавливаются лампы света, либо светодиодный полимерфон.

#### ПРЕДПОСЛОВИЕ РЕШЕНИЯ:

Основной цвет конструкции - серый (RAL 7040, RAL 7015, RAL 7045) элементная конструкция цвета RAL.

В процессе изготовления обязательно рассмотреть конструкцию с одной из сторон

рекламной конструкции для проверки геометрии: между элементами

В качестве дополнительных элементов могут использоваться желтый цвет (RAL 1014), синий (RAL 5002), белый (RAL 9002), серый (RAL 9005), оранжевый (RAL 2000).

#### ТЕХНОЛОГИЯ ЗАМЕНЫ ИЗОБРАЖЕНИЯ

- минимальный вес;
- легкий монтаж.

#### ПОДСВЕТКА РЕКЛАМНОЙ КОНСТРУКЦИИ

Элементы конструкции могут быть выполнены из алюминия, стали, нержавеющей стали или пластика. Конструкция может быть выполнена из алюминия, нержавеющей стали, нержавеющей стали или пластика.

### СХЕМА РЕКЛАМНЫХ КОНСТРУКЦИЙ ЗАБАЙКАЛЬСКОГО МУНИЦИПАЛЬНОГО ОКРУГА

г.г. Забайкальск

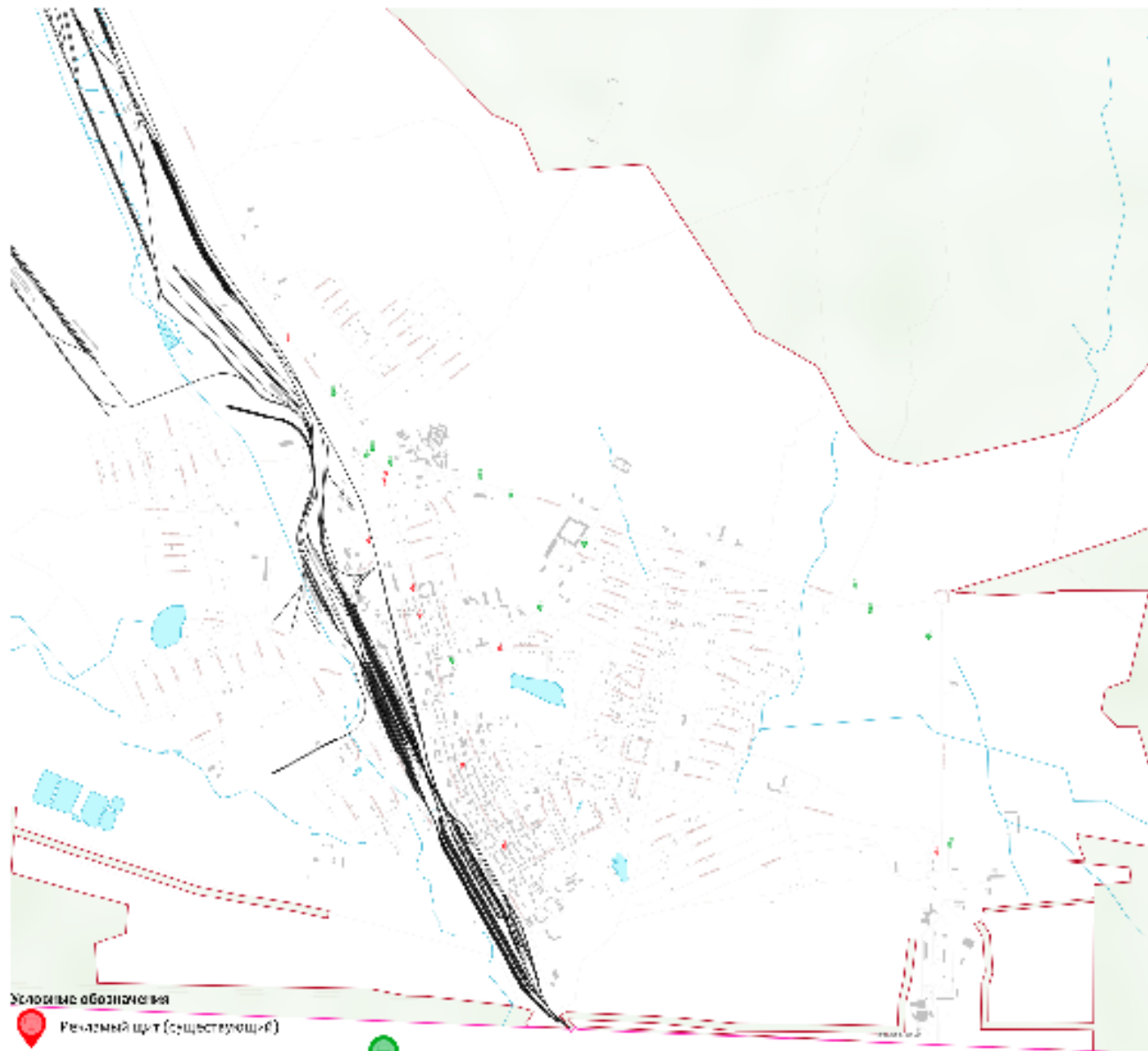

**Условные обозначения**

- Рекламный щит (существующий)
- Колонный вывеска (существующая)
- Уличный стенд (существующий)
- Рекламный щит (планируемый)
- Граница муниципального поселения
- Граница Забайкальского муниципального округа

Схема разработана в соответствии с требованиями постановления администрации Забайкальского края от 14.02.2025 № 10/2025-ОД





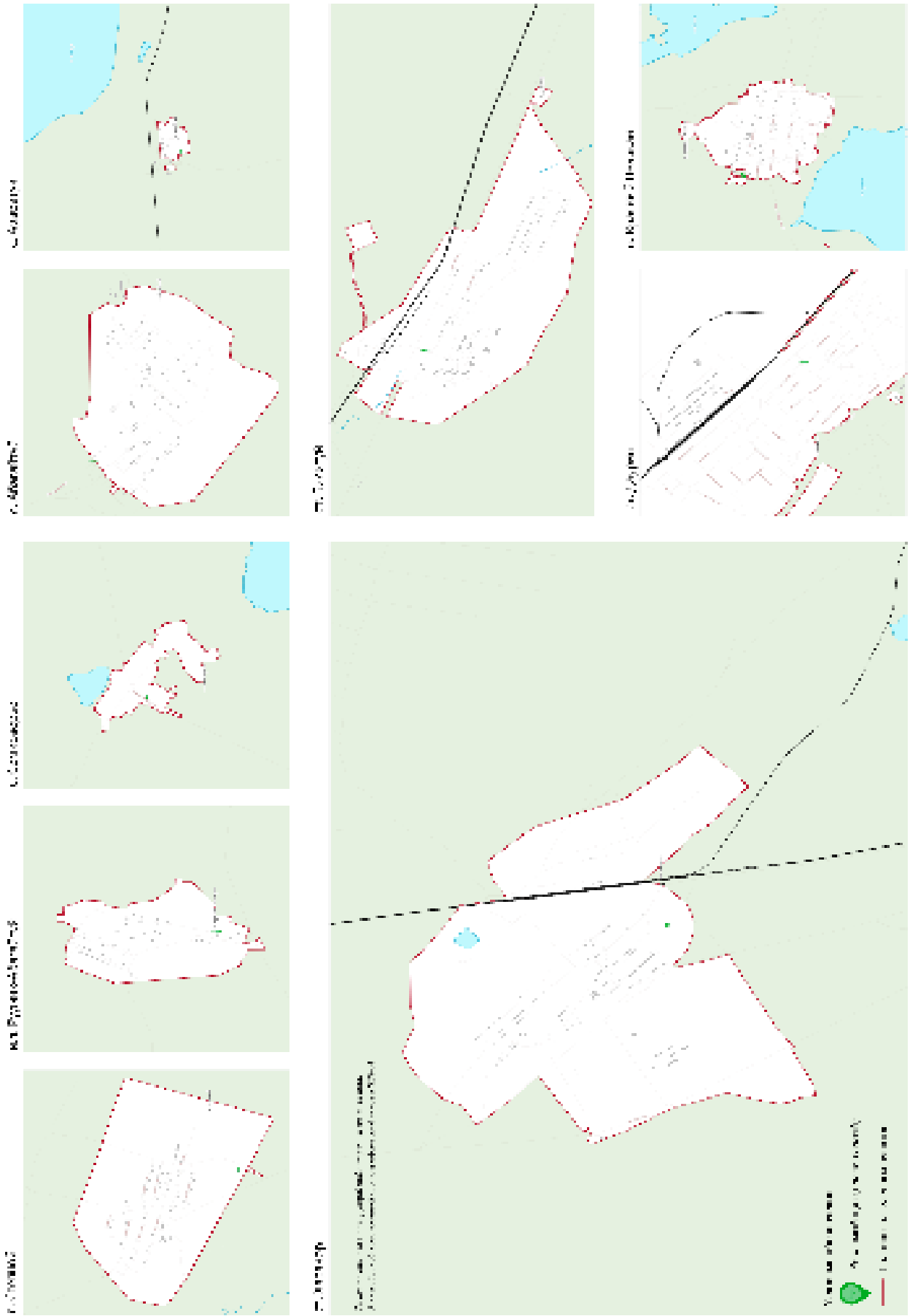

# СХЕМА РЕКЛАМНЫХ КОНСТРУКЦИЙ ЗАБАЙКАЛЬСКОГО МУНИЦИПАЛЬНОГО ОКРУГА

Источники: материалы территориальной информационной системы

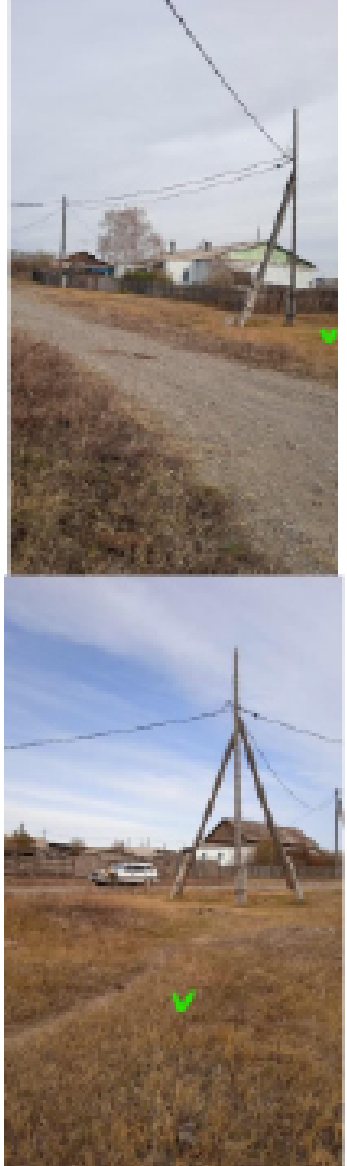

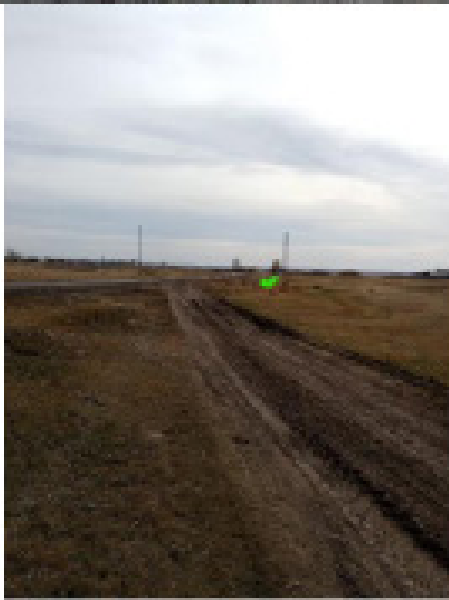

Фотоматериалы к Схеме размещения рекламных конструкций  
**Планируемые**



№ п/п	№ рекламной конструкции на схеме	Фотофиксация	Местоположение
1	1		<p>Забайкальский край,  Забайкальский муниципальный округ,  п. Степной,  автодорога подъезда к п. Степной (слева)</p>
2	2		<p>Забайкальский край,  Забайкальский муниципальный округ,  «Рудник»  Абгайтуйское,  ул. Гигарина (справа)</p>



3	3		<p>Забайкальский край, Забайкальский муниципальный округ, п. Семикотерье, ул. Победы (справа)</p>
4	4	 	<p>Забайкальский край, Забайкальский муниципальный округ, с. Абагайтуй въездная дорога в с. Абагайтуй (справа)</p>
5	5		<p>Забайкальский край, Забайкальский муниципальный округ, с. Арабатук, въездная дорога от Красного Великана в с. Арабатук (справа)</p>



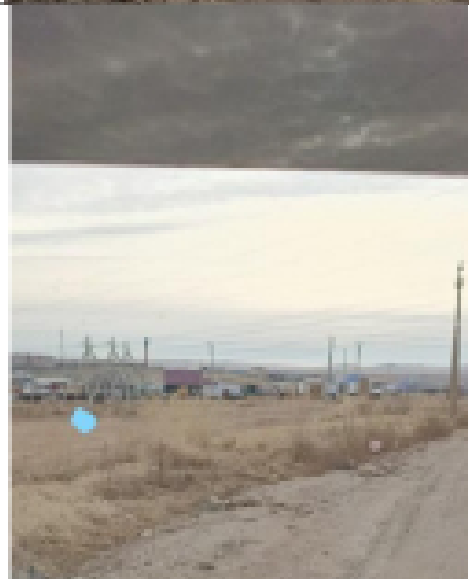

6	6		<p>Забайкальский край, Забайкальский муниципальный округ, с. Харанер, съезд с Федеральной трассы А-350, ул. Новая (слева)</p>
7	7		<p>Забайкальский край, Забайкальский муниципальный округ, п. ст. Билюгуй, пер. Степной (слева)</p>
8	8		<p>Забайкальский край, Забайкальский муниципальный округ, п. ст. Дурно, ул. Совхозная (справа)</p>

				
9	9			Забайкальский край, Забайкальский муниципальный округ, п. Красный Великан, въезд в п. Красный Великан (справа)
10	10			Забайкальский край, Забайкальский муниципальный округ, пгт. Забайкальск, ул. Ключевская (справа, напротив Дачана)
11	11			Забайкальский край, Забайкальский муниципальный округ, пгт. Забайкальск, вблизи МАИИ

12	12			Забайкальский край, Забайкальский муниципальный округ, пгт. Забайкальск, от кольца на МАПП
13	13			Забайкальский край, Забайкальский муниципальный округ, пгт. Забайкальск, ул. Широкая (справа)
14	14			Забайкальский край, Забайкальский муниципальный округ, пгт. Забайкальск, ориентир напротив ул. Шоссейная, 31

15	15		<p>Забайкальский край, Забайкальский муниципальный округ, пгт. Забайкальск, ул. Верхняя</p>
16	16		<p>Забайкальский край, Забайкальский муниципальный округ, пгт. Забайкальск, ориентир ул. Шоссе́йная, 25</p>
17	17		<p>Забайкальский край, Забайкальский муниципальный округ, пгт. Забайкальск, справа от кольца МАПП в сторону пгт. Забайкальск</p>





18	18		<p>Забайкальский край, Забайкальский муниципальный округ, пгт. Забайкальск, ориентир ул. Северная, 51а</p>
19	19		<p>Забайкальский край, Забайкальский муниципальный округ, пгт. Забайкальск, ориентир АЗС № 113</p>
20	20		<p>Забайкальский край, Забайкальский муниципальный округ, пгт. Забайкальск, ориентир ул. Красноармейская, уч. 149</p>

21	21		<p>Забайкальский край, Забайкальский муниципальный округ, пгт. Забайкальск, вблизи ул. Красноармейская, 40а</p>
22	22		<p>Забайкальский край, Забайкальский муниципальный округ, пгт. Забайкальск, вблизи кафе «Жаргале»</p>

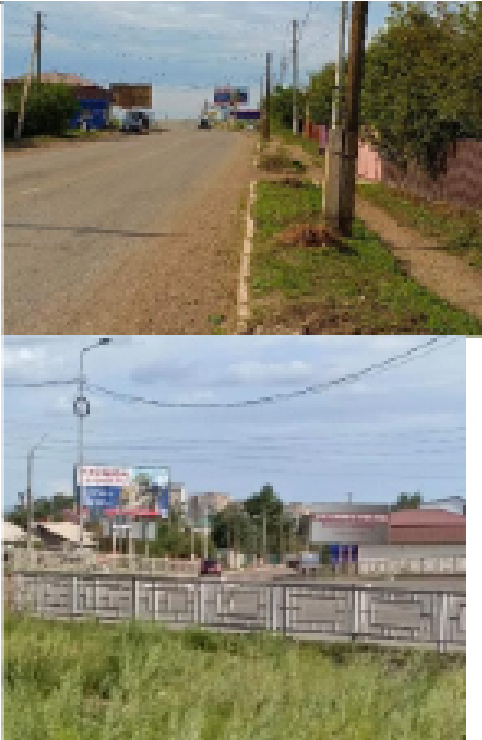
### Существующие

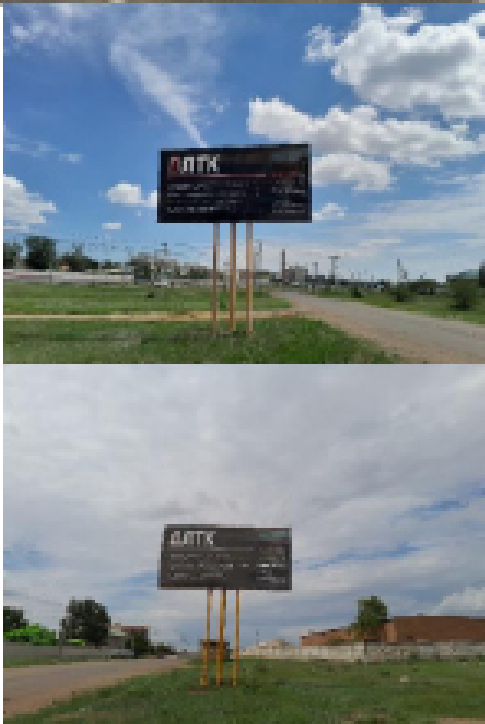
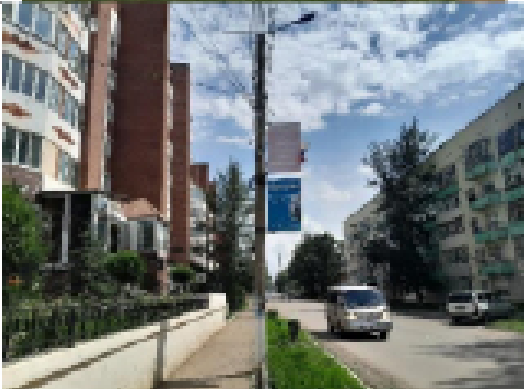
№ п/п	Номер рекламной конструкции на схеме	Фотофиксация	Местоположение
1	1		<p>Забайкальский край, Забайкальский муниципальный округ, пгт. Забайкальск, ул. Красноармейская, около д. № 108 (справа)</p>

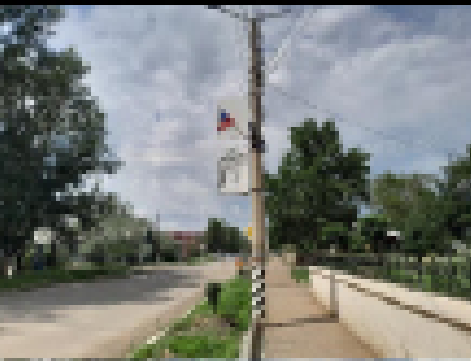
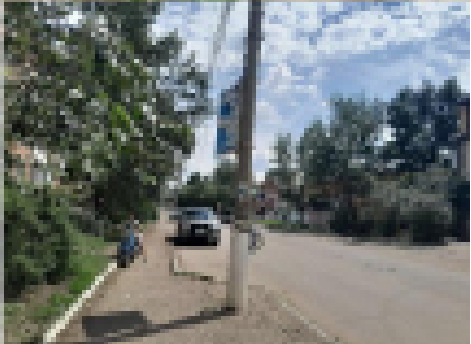
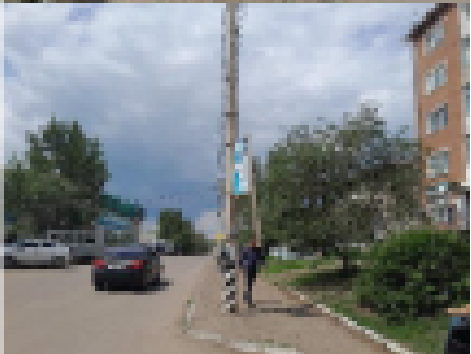
2	2		<p>Забайкальский край, Забайкальский муниципальный округ, пгт. Забайкальск, вблизи кафе «Жаргале»</p>
3	3		<p>Забайкальский край, Забайкальский муниципальный округ, пгт. Забайкальск, вблизи гостиницы «Гостинный дворик»</p>
4	4		<p>Забайкальский край, Забайкальский муниципальный округ, пгт. Забайкальск, ул. Красноармейская, 4</p>

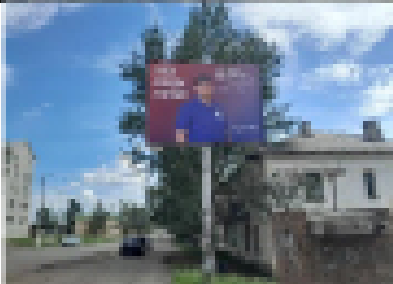
			
5	5	 	Забайкальский край, Забайкальский муниципальный округ, пгт. Забайкальск, ул. Красноармейская, 30
6	6	 	Забайкальский край, Забайкальский муниципальный округ, пгт. Забайкальск, ул. Красноармейская, около д. 51
7	7		Забайкальский край, Забайкальский муниципальный округ, пгт. Забайкальск, ул. Красноармейская, около д. 57

			
8	8		<p>Забайкальский край, Забайкальский муниципальный округ, пгт. Забайкальск, ул. Северная, 1, vicinity большинца</p>
9	9		<p>Забайкальский край, Забайкальский муниципальный округ, пгт. Забайкальск, ул. Красноармейская, около д. 131 А (слева)</p>



10	10	 The top photograph shows a dirt road leading towards a fenced area with industrial buildings in the background. The bottom photograph shows a large green tarp covering a structure on a dirt road, with a red truck and other vehicles visible in the background.	<p>Забайкальский край, Забайкальский муниципальный округ, пгт. Забайкальск, вблизи МАПП (по направлению к государственной границе – справа, второй)</p>
----	----	---	---



**Министерство  
строительства, дорожного хозяйства  
и транспорта Забайкальского края**

Чкалова ул., д. 136, г. Чита, 672002

тел.: (302-2) 23 32 74

e-mail: pochta@minstroy.e-zab.ru

10.01.2025 № 14-79

И.о. главы муниципального района  
«Забайкальский район»  
Забайкальского края

Мочалову А.В.

на № МРЗ-1869 от 28.11.2024 г.

**Уважаемый Александр Иннокентьевич!**

Министерством строительства, дорожного хозяйства и транспорта Забайкальского края (далее – Министерство) рассмотрена схема размещения рекламных конструкций на территории Забайкальского района (далее – Схема) в соответствии с Порядком предварительного согласования схемы размещения рекламных конструкций на земельных участках независимо от форм собственности, а также на зданиях или ином недвижимом имуществе, находящихся в собственности Забайкальского края или муниципальной собственности, и вносимых в нее изменений, утвержденным постановлением Правительства Забайкальского края от 29 августа 2023 года № 448 (далее – Порядок).

В течении срока предварительного согласования проведена проверка Схемы на соответствие пунктам 4 и 5 Порядка. Документы представлены в полном объеме.

С учетом представленных предложений о возможности (невозможности) предварительного согласования Схемы от согласующих исполнителных органов и информации о соответствии Схемы документам территориального планирования и градостроительного зонирования Забайкальского района, Министерство считает возможным предварительное согласование Схемы.

Заместитель  
министра

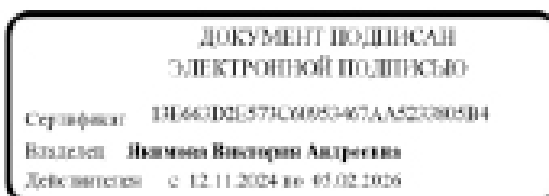

В.А. Якимова

Чебыкина Надежда Владимировна  
8(3022) 23 32 63

**Администрация  
Забайкальского муниципального округа  
ПОСТАНОВЛЕНИЕ**

13 февраля 2025 года

№ 230

пгт. Забайкальск

**Об образовании межведомственной комиссии по обеспечению безопасности дорожного движения на территории Забайкальского муниципального округа Забайкальского края**

В соответствии с постановлением Правительства Российской Федерации от 25 апреля 2006 года № 237 «О правительственной комиссии по обеспечению безопасности дорожного движения», распоряжением Правительства Забайкальского края от 25 ноября 2008 года №121-р «О комиссии по обеспечению безопасности дорожного движения в Забайкальском крае», постановляет:

1. Создать межведомственную комиссию по обеспечению безопасности дорожного движения на территории Забайкальского муниципального округа Забайкальского края и утвердить ее состав (приложение № 1).
2. Утвердить Положение о межведомственной комиссии по обеспечению безопасности дорожного движения на территории Забайкальского муниципального округа Забайкальского края (приложение №2).

Глава Забайкальского  
муниципального округа

А.В. Мочалов  
Утверждено  
Постановлением Администрации  
Забайкальского муниципального  
округа Забайкальского края  
от «13» февраля  
2025 г. № 230

**Состав межведомственной комиссии  
по обеспечению безопасности дорожного движения на  
территории Забайкальского муниципального округа  
Забайкальского края**

- 1.Глава Забайкальского муниципального округа Забайкальского края – председатель комиссии;
- 2.Первый заместитель Главы Забайкальского муниципального округа Забайкальского края – заместитель председателя комиссии;
- 3.Заместитель начальника управления-начальник отдела строительства, дорожного хозяйства, транспорта, благоустройства– секретарь комиссии.

**Члены комиссии:**

- 1.Начальник Отделения Госавтоинспекции ОМВД России по Забайкальскому району;
- 2.Начальник ОМВД России по Забайкальскому району (по согласованию);
- 3.Начальник управления территориального развития;
- 4.Заместитель начальника управления-начальник отдела общего, дополнительного образования и воспитания (по согласованию);
- 5.Начальник отдела по ГО и ЧС Администрации Забайкальского муниципального округа;
- 6.Директор МАНУ «Благоустройство» (по согласованию);
- 7.Главный врач ГУЗ Забайкальской ЦРБ (по согласованию).

Утверждено  
Постановлением Администрации  
Забайкальского муниципального  
округа Забайкальского края  
от «13» февраля 2025 г.  
№ 230

**ПОЛОЖЕНИЕ**

О межведомственной Комиссии по обеспечению безопасности дорожного движения на территории Забайкальского муниципального округа Забайкальского края

- 1.Межведомственная комиссия по обеспечению безопасности дорожного движения на территории Забайкальского муниципального округа

Забайкальского края (далее - Комиссия) является координационным органом, образованным для обеспечения согласованных действий в области обеспечения безопасности дорожного движения.

2. В своей деятельности Комиссия руководствуется Конституцией Российской Федерации, федеральными конституционными законами, федеральными законами, нормативными правовыми актами Забайкальского края, постановлениями и распоряжениями администрации Забайкальского муниципального округа Забайкальского края, иными правовыми актами, а также настоящим Положением.

3.Основными задачами Комиссии являются:

3.1.обеспечение согласованных действий органов исполнительной власти Забайкальского округа с органами местного самоуправления, а также с общественными организациями по разработке и реализации основных направлений государственной политики в области безопасного дорожного движения;

3.2.разработка основных направлений совершенствования правового регулирования в области безопасного дорожного движения на территории Забайкальского муниципального округа Забайкальского края;

3.3.внесение предложений по разработке проектов окружных целевых программ безопасности дорожного движения на территории Забайкальского муниципального округа Забайкальского края;

3.4.совершенствование механизмов координации деятельности исполнительных органов Забайкальского муниципального округа Забайкальского края с органами исполнительной власти Забайкальского края, а также повышение эффективности взаимодействия с заинтересованными организациями и общественными объединениями по вопросам обеспечения безопасности дорожного движения.

4.Комиссия в целях реализации возложенных на нее задач выполняет следующие основные функции:

4.1.рассматривает состояние безопасности дорожного движения на территории Забайкальского муниципального округа Забайкальского края и другие вопросы, связанные с оценкой ситуации в сфере безопасности дорожного движения;

4.2.организует изучение причин возникновения дорожно-транспортных происшествий, рассматривает состояние работы по предупреждению аварийности на территории Забайкальского муниципального округа Забайкальского края;

4.3.рассматривает предложения федеральных органов исполнительной власти, исполнительных, органов государственной власти Забайкальского края, заинтересованных организаций и общественных объединений по вопросам:

- реализации государственной политики в области обеспечения безопасности дорожного движения;

- совершенствования правового регулирования в области обеспечения безопасности дорожного движения на территории Забайкальского муниципального округа Забайкальского края;

4.4. определяет с учетом поступивших предложений приоритетные направления деятельности по предупреждению дорожно-транспортной аварийности и снижению тяжести их последствий;

4.5. рассматривает вопросы реализации федеральных, краевых, окружных целевых программ повышения безопасности дорожного движения;

4.6. рассматривает обоснования потребности в финансовых и материально-технических ресурсах для реализации мероприятий в области обеспечения безопасности дорожного движения;

4.7. распространяет положительный опыт работы комиссий по обеспечению безопасности дорожного движения Забайкальского края;

4.8.содействует совершенствованию работы общественных объединений по вопросам обеспечения безопасности дорожного движения на территории Забайкальского муниципального округа Забайкальского края;

4.9.осуществляет взаимодействие со СМИ по вопросам освещения проблем безопасности дорожного движения.

5. Комиссия по вопросам, отнесенным к её компетенции, имеет право:

5.1.заслушивать на своих заседаниях представителей территориальных региональных органов исполнительной власти, исполнительных органов власти Забайкальского муниципального округа Забайкальского края и органов местного самоуправления и принимать соответствующие решения;

5.2.запрашивать у территориальных региональных органов исполнительной власти, исполнительных органов государственной власти Забайкальского округа и глав городских и сельских администраций материалы и информацию, необходимые для работы Комиссии;

5.3. привлекать в установленном порядке к работе Комиссии представителей заинтересованных территориальных региональных органов исполнительной власти, научных, общественных и других организаций, а также специалистов;

5.4.создавать рабочие группы по отдельным направлениям деятельности Комиссии.

6.Комиссия осуществляет свою деятельность в соответствии с планом работы, который принимается на заседании межведомственной Комиссии,

Порядок работы межведомственной Комиссии по отдельным вопросам определяется её председателем.

7. Заседание межведомственной Комиссии считается правомочным, если на нем присутствует более половины ее членов. Члены Комиссии участвуют в её заседаниях без права замены. В случае отсутствия члена межведомственной Комиссии на заседании он имеет право изложить свое мнение по рассматриваемому вопросу в письменной форме. Члены межведомственной Комиссии принимают участие в работе на общественных началах.

8. Решения Комиссии принимаются открытым голосованием и считаются принятыми, если за них проголосовали более половины членов Комиссии, присутствующих, на заседании. При равенстве голосов членов Комиссии голос председательствующего на заседании является решающим.

Решения Комиссии оформляются протоколами заседаний, которые подписывает председательствующий на заседании.

9. Организационно-техническое обеспечение деятельности Комиссии возлагается на отдел архитектуры и градостроительства администрации Забайкальского муниципального округа Забайкальского края.

**Администрация Забайкальского  
муниципального округа  
ПОСТАНОВЛЕНИЕ (проект)**

14 февраля 2025 года

№ 237

пгт. Забайкальск

**О внесении изменений в постановление Администрации  
муниципального района «Забайкальский район» от 07  
октября 2019 года № 556 «Об утверждении муниципальной  
программы «Развитие культуры Забайкальского  
муниципального округа (2020-2027 годы)»**

В соответствии с п. 2 ст. 179 Бюджетного Кодекса Российской Федерации, решением Совета Забайкальского муниципального округа от 25.12.2024 года № 73 «О внесении изменений и дополнений в Решение Совета муниципального района «Забайкальский район» от 27 декабря 2023 года № 224 «Об утверждении районного бюджета на 2024 год и плановый период 2025 и 2026 годов», решением Совета Забайкальского муниципального округа от 25.12.2024 года № 74 «Об утверждении бюджета Забайкальского муниципального округа на 2025 год и плановый период 2026 и 2027 годов», на основании статьи 31 Устава Забайкальского муниципального округа постановляет:

1. Внести в постановление Администрации муниципального района «Забайкальский район» от 07 октября 2019 года № 556 «Об утверждении муниципальной программы «Развитие культуры Забайкальского муниципального округа (2020-2027 годы)» (далее – муниципальная программа) следующие изменения:

1.1. Раздел «Объемы бюджетных ассигнований программы» читать в новой редакции (Приложение №1);

1.2. Раздел 7 «Информация о финансовом обеспечении муниципальной программы за счет средств бюджета Забайкальского муниципального округа изложить в новой редакции (Приложение № 2);

1.3. Приложение «Основные мероприятия, показатели и объемы финансирования муниципальной программы «Развитие культуры в Забайкальском муниципальном округе (2020-2027 годы)» к муниципальной программе изложить в новой редакции (Приложение № 3);

2. Официально опубликовать настоящее Постановление в официальном вестнике Администрации Забайкальского муниципального округа и на официальном сайте Администрации Забайкальского муниципального округа в информационно-телекоммуникационной сети «Интернет».

3. Контроль за исполнением настоящего постановления возложить на начальника Управления социального развития Администрации Забайкальского муниципального округа.

Глава Забайкальского  
муниципального округа  
Мочалов

А.В.

Приложение № 1  
к Постановлению Администрации

Забайкальского округа

от « 14 » февраля 2025 г. № 237

## ПАСПОРТ

муниципальной программы «Развитие культуры Забайкальского  
муниципального округа (2020-2027 годы)»

Объемы бюджетных ассигнований программы	<p>Объем финансирования на реализацию муниципальной программы составляет 210 117,5 тыс. рублей, в том числе по годам: 2020 год – 20 011,5 тыс. руб.; 2021 год – 18 596,8 тыс. руб.; 2022 год – 6 918,8 тыс. руб.; 2023 год – 8 843,1 тыс. руб.; 2024 год – 10 828,1,9 тыс. руб.; 2025 год – 51 438,0 тыс. руб.; 2026 год – 46 438,0 тыс. руб.; 2027 год – 47 043,2 тыс. руб.</p> <p>Объем финансирования из средств федерального бюджета на реализацию муниципальной программы составляет 13 242 тыс. рублей, в том числе по годам: 2020 год – 12 397,5 тыс. руб.; 2021 год – 806,3 тыс. руб.; 2022 год – 15,7 тыс. руб.; 2023 год – 11,9 тыс. руб.; 2024 год – 10,6 тыс. руб.; 2025 год – 0,0 тыс. руб.; 2026 год – 0,0 тыс. руб.; 2027 год – 0,0 тыс. руб.</p> <p>Объем финансирования из средств краевого бюджета на реализацию муниципальной программы составляет 17 192,0 тыс. рублей, в том числе по годам: 2020 год – 1 331,3 тыс. руб.; 2021 год – 11 957,4 тыс. руб.; 2022 год – 247,1 тыс. руб.; 2023 год – 0,0 тыс. руб.; 2024 год – 3 656,2 тыс. руб.; 2025 год – 0,0 тыс. руб.; 2026 год – 0,0 тыс. руб.; 2027 год – 0,0 тыс. руб.</p> <p>Объем финансирования из средств бюджета округа на реализацию муниципальной программы составляет 180 273,3 тыс. рублей, в том числе по годам: 2020 год – 6 282,7 тыс. руб.; 2021 год – 5 833,1 тыс. руб.; 2022 год – 6 656,0 тыс. руб.; 2023 год – 8 831,2 тыс. руб.; 2024 год – 7 751,1 тыс. руб.; 2025 год – 51 438,0 тыс. руб.; 2026 год – 46 438,0 тыс. руб.; 2027 год – 47 043,2 тыс. руб.</p>
---	---

Приложение № 2  
к Постановлению Администрации  
Забайкальского муниципального округа  
от « 14 » февраля 2025 г. № 237

**Раздел 7. ИНФОРМАЦИЯ О ФИНАНСОВОМ ОБЕСПЕЧЕНИИ  
МУНИЦИПАЛЬНОЙ ПРОГРАММЫ ЗА СЧЕТ СРЕДСТВ БЮД-  
ЖЕТА  
ЗАБАЙКАЛЬСКОГО ОКРУГА**

Объем финансирования из средств бюджета округа на реализацию муниципальной программы составляет 180 273,3 тыс.

рублей, в том числе по годам:

2020 год – 6 282,7 тыс. руб.;  
2021 год – 5 833,1 тыс. руб.;  
2022 год – 6 656,0 тыс. руб.;  
2023 год – 8 831,2 тыс. руб.;  
2024 год – 7 751,1 тыс. руб.;  
2025 год – 51 438,0 тыс. руб.;  
2026 год – 46 438,0 тыс. руб.;  
2027 год – 47 043,2 тыс. руб.

Приложение № 3  
к Постановлению Администрации  
Забайкальского муниципального округа  
от « 14 » февраля 2025 г. № 237

**ОСНОВНЫЕ МЕРОПРИЯТИЯ, ПОКАЗАТЕЛИ  
И ОБЪЕМЫ ФИНАНСИРОВАНИЯ МУНИЦИПАЛЬНОЙ  
ПРОГРАММЫ «РАЗВИТИЕ КУЛЬТУРЫ ЗАБАЙКАЛЬСКОГО  
МУНИЦИПАЛЬНОГО ОКРУГА (2020-2027 ГОДЫ)»**









№	Наименование целей, задач подпрограмм, основных мероприятий, мероприятий, показателей	Единица измерения	Коэффициент значимости	Методика расчета показателя	Срок реализации, год	Ответственный исполнитель, сопостолнитель	Значения по годам реализации										Итого	
							2018	2019	2020	2021	2022	2023	2024	2025	2026	2027		
						Вид расходов	Коды бюджетной классификации расходов											
							Целевая статья	2018	2019	2020	2021	2022	2023	2024	2025	2026		2027
	Финансирование мероприятий всего, в том числе:	тыс.руб.	x	x	2020-2027	Комитет по финансам Администрации Забайкальского муниципального округа	x	3721,4	3878,2	4691,8	5616,3	7742,1	10347,5	50142,8	45142,8	45748	177620,7	
	за счет краевого бюджета	x	x	x			x	296,3	540,0	754,4	245,6	0	2500,0	0	0	0	5193,5	
							0801	500378050	185,6	0	0	0	0	0	0	0	185,6	
							0801	500358180	108,2	0	0	0	0	0	0	0	108,2	
							0801	05003	0	540,0	600,7	245,6	0	0	0	0	1386,3	
							0801	500358181	2,5	0	0	0	0	0	0	0	2,5	
							0801	500358180	0	0	153,7	0	0	0	0	0	153,7	
							0801	0500318040	0	0	0	0	2500,0	0	0	0	3357,2	
							x	x	3425,1	3338,2	3937,4	5370,7	7742,1	7847,5	50142,8	45142,8	45748	175202,1
							0801	0500314420	7,5	3425,1	3099,2	3937,4	5370,7	7847,5	50142,8	45142,8	45748	171260,1
	за счет бюджета округа	x	x	x		0801	0500378444	0	0	0	287,7	0	0	0	0	287,7		
						0801	0500378110	0	0	0	0	555,0	0	0	0	555		
						0801	05003	0	32,9	0	0	0	0	0	0	32,9		
						0801	58180	0	0	206,1	0	0	0	0	0	206,1		
						0801	0500308050	0	0	0	140,3	0	0	0	0	140,3		
						0801	0500318040	0	0	0	220,0	0	0	0	0	2720,0		
	Показатель «Количество общедоступных библиотек»	Ед.	x	Абсолютный показатель	2020-2027	Главный специалист отдела культуры и спорта Управления социального развития Администрации Забайкальского муниципального округа	x	7,5	10	10	10	10	10	10	10	10	x	
	Показатель «Число пользователей общедоступных библиотек»	Ед.	x	Абсолютный показатель	2020-2027	Главный специалист отдела культуры и спорта Управления социального развития Администрации Забайкальского муниципального округа «Забайкальский район»	x	7868	6058	6058	5115	5125	5146	5158	5200	5200	x	
4.	Мероприятие «Поддержка отрасли культуры за счет средств резервного фонда Правительства Российской Федерации»	x	1	x	2020-2027	Главный специалист отдела культуры и спорта Управления социального развития Администрации Забайкальского муниципального округа	x	0	0	0	0	0	0	0	0	0	x	
	Финансирование мероприятия всего, в том числе:	тыс.руб.	x	x	2020-2027	Комитет по финансам Администрации Забайкальского муниципального округа	x	0	0	44,3	17,2	11,9	10,6	0	0	0	84	
	за счет федерального бюджета	x	x	x			x	0	0	41,3	15,7	11,9	10,6	0	0	0	79,5	
							0801	0500815190	0	0	41,3	15,7	11,9	10,6	0	0	79,5	
	за счет краевого бюджета	x	x	x			0801	0500815190	0	0	2,6	1,5	0	0	0	0	4,1	
	за счет краевого бюджета	x	x	x		0801	0500815190	0	0	2,6	1,5	0	0	0	0	2,6		
	за счет бюджета округа	x	x	x		0801	0500815190	0	0	0	1,5	0	0	0	0	1,5		
						x	x	0	0	0,4	0	0	0	0	0	0,4		
						0801	0500815190	0	0	0,4	0	0	0	0	0	0,4		

№	Наименование целей, задач подпрограмм, основных мероприятий, мероприятий, показателей	Единица измерения	Коэффициент значимости	Методика расчета показателя	Срок реализации, год	Ответственный исполнитель, соисполнитель	Коды бюджетной классификации расходов			Значения по годам реализации													
							Главный раздел, подраздел	Целевая статья	Вид расходов	2018	2019	2020	2021	2022	2023	2024	2025	2026	2027	Итого			
5.	Мероприятие «Оформление общественных пространств»	тыс.руб.	1	x	2020-2027	Главный специалист отдела культуры и спорта Управления социального развития Администрации Забайкальского муниципального округа	x	x	x	0	0	0	1177,8	0	0	0	0	0	0	0	0	0	1177,8
							0703	0500978150	600	0	0	0	0	0	0	0	0	0	0	0	52,0		
							0801	0503785550	600	0	0	0	0	0	0	0	0	0	0	0	0	0	
	Финансирование мероприятий всего, в том числе:						0801	0500978150	600	0	0	0	482,9	0	0	0	0	0	0	0	0	482,9	
	за счет краевого бюджета						1403	0500978150	500	0	0	0	642,9	0	0	0	0	0	0	0	0	0	642,9

**Администрация Забайкальского  
муниципального округа  
ПОСТАНОВЛЕНИЕ (проект)**

**«14» февраля 2025 года**

**№ 239**

**пгт. Забайкальск**

**О создании жилищной комиссии Администрации Забайкальского  
муниципального округа**

В соответствии с Жилищным кодексом Российской Федерации, Федеральным законом от 06.10.2003 N 131-ФЗ «Об общих принципах организации местного самоуправления в Российской Федерации», на основании статьи 31 Устава Забайкальского муниципального округа постановляю:

1. Создать жилищную комиссию администрации Забайкальского муниципального округа и утвердить ее состав, согласно приложению № 1.
2. Утвердить Положение о жилищной комиссии администрации Забайкальского муниципального округа, согласно приложению № 2.
3. Опубликовать настоящее постановление в официальном вестнике «Забайкальское обозрение» и в информационно - телекоммуникационной сети Интернет администрации Забайкальского муниципального округа.
4. Контроль за исполнением настоящего распоряжения возложить на начальника Управления экономического развития Администрации Забайкальского муниципального округа (Кузьмину Е.В.).

Глава Забайкальского  
муниципального округа

А.В. Мочалов

Приложение № 1  
к постановлению администрации  
Забайкальского муниципального округа  
от «14» февраля 2025  
года №239

Состав жилищной комиссии  
администрации Забайкальского муниципального округа

1. Глава Забайкальского муниципального округа - председатель комиссии;
2. Начальник отдела имущественных отношений Управления экономического развития администрации Забайкальского муниципального округа - заместитель председателя комиссии;
3. Ведущий специалист муниципального учреждения отдела материально технического обеспечения Администрации Забайкальского муниципального округа - секретарь комиссии;
4. Заместитель начальника отдела имущественных отношений Управления экономического развития администрации Забайкальского муниципального округа – член комиссии;
5. Начальник отдела по правовым вопросам администрации Забайкальского муниципального округа - член комиссии;
6. Заместитель начальника отдела по развитию жилищно-коммунальной инфраструктуры Управления территориального развития администрации Забайкальского муниципального округа - член комиссии;
7. Заместитель начальника отдела социальной поддержки и трудовых отношений Управления социального развития администрации Забайкальского муниципального округа - член комиссии;
8. Главы сельских администраций администрации Забайкальского муниципального округа – по согласованию.

**Администрация  
Забайкальского муниципального округа  
ПОСТАНОВЛЕНИЕ**

**14 февраля 2025 года**

**№ 243**

**пгт. Забайкальск**

**О создании межведомственной комиссии и утверждении Положения  
о межведомственной комиссии по охране труда в Забайкальском  
муниципальном округе**

В соответствии со статьей 3 Закона Забайкальского края от 29 декабря 2008 года № 100 - ЗЗК «О наделении органов местного самоуправления муниципальных районов и городских округов отдельными государственными полномочиями в

сфере труда», с законом Забайкальского края от 27.12.2023 года № 2297 «О преобразовании всех поселений, входящих в состав муниципального района «Забайкальский район» Забайкальского края, решением Совета муниципального района «Забайкальский район» от 06.11.2024 года № 30 «О переименовании и реорганизации администраций муниципальных образований муниципального района «Забайкальский район» Забайкальского края, в Забайкальский муниципальный округ Забайкальского края», на основании статьи 31 Устава Забайкальского муниципального округа постановляет:

1. Создать межведомственную комиссию по охране труда в Забайкальском муниципальном округе (далее - Комиссия).
2. Утвердить:
  - 2.1. Состав межведомственной комиссии по охране труда в Забайкальском муниципальном округе (Приложение № 1).
  - 2.2. Положение о межведомственной комиссии по охране труда в Забайкальском муниципальном округе (Приложение № 2).
3. Отменить постановление Администрации муниципального района «Забайкальский район» от 10 января 2020 года № 8 «Об образовании районной межведомственной комиссии по охране труда».
4. Официально опубликовать настоящее постановление в печатном издании администрации Забайкальского муниципального округа «Забайкальское обозрение» и на официальном сайте Забайкальского муниципального округа.
5. Контроль за исполнением настоящего постановления возложить на начальника Управления социального развития Администрации Забайкальского муниципального округа.

Глава Забайкальского  
муниципального округа

А.В. Мочалов

Приложение № 1  
УТВЕРЖДЕН  
Постановлением  
Администрации Забайкальского муниципального округа  
от «14» февраля 2025 года № 243

**СОСТАВ  
межведомственной комиссии по охране труда  
в Забайкальском муниципальном округе**

Председатель комиссии:	Заместитель главы Забайкальского муниципального округа
Заместитель председателя комиссии:	Начальник Управления социального развития Администрации Забайкальского муниципального округа
Секретарь комиссии:	Начальник отдела социальной поддержки и трудовых отношений Управления социального развития Администрации Забайкальского муниципального округа
Члены комиссии:	Начальник территориального отдела Управления Роспотребнадзора по Забайкальскому краю в г.т. Забайкальск (по согласованию) Начальник Управления образованием Администрации Забайкальского муниципального округа Бездущий специалист Муниципального учреждения «Отдел материально-технического обеспечения» Администрации Забайкальского муниципального округа Заместитель начальника Управления территориального развития – начальник отдела по развитию жилищно-коммунальной инфраструктуры Администрации Забайкальского муниципального округа Специалист по охране труда ГУЗ «Забайкальская ЦРБ»

Приложение № 2  
к постановлению администрации  
Забайкальского муниципального округа  
от «14» февраля 2025 года № 239

**ПОЛОЖЕНИЕ  
о жилищной комиссии администрации  
Забайкальского муниципального округа**

1. Общие положения

1.1. Жилищная комиссия администрации Забайкальского

муниципального округа (далее – комиссия) создана в целях реализации положений Жилищного кодекса РФ и Федерального закона Российской Федерации № 131-ФЗ от 06.10.2003 года, для ведения учета граждан, нуждающихся в получении жилых помещений по договорам социального найма, признании их малоимущими в целях постановки на учет нуждающихся в получении жилых помещений по договорам социального найма.

1.2. Комиссия в своей деятельности руководствуется Конституцией Российской Федерации, Федеральными законами, Указами Президента РФ, Постановлениями и Распоряжениями Правительства Российской Федерации, Законами Забайкальского края, нормативно-правовыми актами администрации Забайкальского муниципального округа и настоящим Положением.

2. Компетенция Комиссии

2.1. Жилищная комиссия рассматривает вопросы, возникающие при ведении учета граждан в качестве нуждающихся в жилых помещениях, предоставлении жилых помещений:

- по договорам социального найма;
- по договорам найма жилого помещения жилищного фонда социального использования;
- специализированного жилищного фонда, а также оказания содействия в улучшении жилищных условий граждан.

2.2. В компетенцию Комиссии входит принятие решений:

- рассмотрение заявлений граждан (и представленных документов) о принятии на учет граждан, нуждающихся в предоставлении жилых помещений по договорам найма жилых помещений жилищного фонда социального использования;
  - рассмотрение заявлений граждан (и представленные документы) о предоставлении жилых помещений по договорам специализированного (служебного) найма жилых помещений муниципального жилищного фонда;
  - рассмотрение заявлений граждан (и представленных документов) о принятии на учет граждан, нуждающихся в предоставлении жилых помещений по договорам социального найма жилых помещений жилищного фонда социального использования;
  - принятие решений о принятии на учет (отказе в принятии на учет) граждан, нуждающихся в предоставлении жилых помещений по договорам найма жилых помещений жилищного фонда социального использования;
  - принятие решений о снятии с учета граждан, нуждающихся в предоставлении жилых помещений по договорам найма жилых помещений жилищного фонда социального использования;
  - признание граждан малоимущими, с целью постановки на учет граждан, нуждающихся в предоставлении жилых помещений по договорам найма жилых помещений жилищного фонда социального использования;
  - принятие решений о предоставлении (отказе в предоставлении) жилых помещений по договорам специализированного (служебного) найма жилых помещений муниципального жилищного фонда;
  - принятие решений об обмене жилых помещений муниципального жилищного фонда социального использования;
  - принятие решений о присвоении (снятии) жилым помещениям муниципального жилищного фонда статуса: специализированного (служебного) жилья, маневренного жилищного фонда;
  - рассмотрение иных заявлений, связанных с использованием муниципального жилого фонда;
  - внеочередное предоставление гражданам жилых помещений по договорам социального найма;
  - рассмотрение других вопросов, связанных с ведением учета граждан в качестве нуждающихся в жилых помещениях, предоставлением жилых помещений по договорам социального найма и жилых помещений специализированного жилищного фонда, а также оказанием содействия в улучшении жилищных условий граждан, проживающих на территории Забайкальского муниципального округа.
- 2.2. Иные жилищные вопросы, предусмотренные действующим законодательством.



### 3. Организация деятельности комиссии

3.1. В состав жилищной комиссии входит не менее 5 человек. Численный состав жилищной комиссии утверждается постановлением Главы Забайкальского муниципального округа.

3.2. Заседание Комиссии ведет председатель Комиссии, а в его отсутствие – заместитель председателя Комиссии.

Председатель Комиссии:

- руководит работой Комиссии;
- принимает решения о созыве Комиссии;
- ведет заседания Комиссии, принимает решения по процедурным вопросам.

#### 3.3. Секретарь Комиссии:

- выполняет поручения председателя и заместителя председателя комиссии по организационному и техническому обеспечению деятельности комиссии;

-обеспечивает членов Комиссии материалами, необходимыми для проведения заседания Комиссии;

- информирует членов Комиссии о времени и месте проведения заседания;

-организует предварительную подготовку документов к рассмотрению на заседании комиссии;

- ведет протокол заседания комиссии:

в протоколе указывается:

- наименование Комиссии, дата и место проведения заседания;

- количество членов Комиссии и список присутствующих на заседании;

- перечень и краткое содержание рассматриваемых вопросов, принятые по ним решения;

- особое мнение членов Комиссии по конкретным рассматриваемым делам.

- готовит проекты правовых актов по вопросам деятельности комиссии;

- доводит до сведения заявителей результаты принятых по их заявлениям решений;

- ведет делопроизводство комиссии.

В отсутствие секретаря комиссии его обязанности исполняет лицо, утвержденное для замещения, а в случае отсутствия последнего - другое лицо, назначенное председателем комиссии.

3.4. Заседание Комиссии проводятся по мере необходимости, но не реже одного раза в месяц и считается правомочным, если на нем присутствует не менее 2/3 ее членов.

Решение Комиссии считается принятым, если за него проголосовало более половины членов Комиссии от списочного состава.

3.5. Решения Комиссии принимаются простым большинством голосов присутствующих на заседании членов Комиссии.

3.6. На заседании Комиссии ведется протокол, который подписывается председателем и членами Комиссии

3.7. Протоколы Комиссии хранятся в соответствии с законодательством об архивном деле. Учет и хранение протоколов заседания Комиссии обеспечивается секретарем Комиссии.

### 4. Функции комиссии

4.1. Проверка документов и содержание в них сведений, представленных в комиссию;

4.2. Обследовать жилищные условия заявителя;

4.3. Приглашать на заседание Комиссии заявителей и членов их семей.

4.4.Запрашивать, в случае необходимости, дополнительные документы от заявителей.

4.5. Комиссия обязана рассматривать заявление граждан и давать ответы в установленные законом сроки, в случае необходимости запросов дополнительных документов и материалов, извещать об этом заявителей. Принимаемые Комиссией решения должны соответствовать требованиям действующего законодательства РФ.

4.6. Комиссия имеет право рассматривать на заседании вопросы,

отнесенные к ее компетенции и принимать решения по этим вопросам.

4.7. О принятых решениях гражданам сообщается в письменной форме в течение 10 рабочих дней с даты подписания протокола.

4.8. Комиссия несет ответственность за соблюдение сроков и порядка рассмотрения обращений заявителей, за своевременность направления уведомления о принятом решении.

4.9. По результатам рассмотрения вопросов, относящихся к компетенции жилищной комиссии, комиссия принимает одно из следующих решений:

- удовлетворить просьбу заявителя;

- отказать в удовлетворении просьбы заявителя.

Председатель комиссии:	Заместитель главы Забайкальского муниципального округа
Заместитель председателя комиссии:	Начальник Управления социального развития Администрации Забайкальского муниципального округа
Секретарь комиссии:	Начальник отдела социальной поддержки и трудовых отношений Управления социального развития Администрации Забайкальского муниципального округа
Члены комиссии:	Начальник территориального отдела Управления Роспотребнадзора по Забайкальскому краю в г.т. Забайкальск (по согласованию)
	Начальник Управления образованием Администрации Забайкальского муниципального округа
	Ведущий специалист Муниципального учреждения «Отдел материально-технического обеспечения» Администрации Забайкальского муниципального округа
	Заместитель начальника Управления территориального развития – начальник отдела по развитию жилищно-коммунальной инфраструктуры Администрации Забайкальского муниципального округа
	Специалист по охране труда Г УЗ «Забайкальская ЦРБ»

Приложение № 2

УТВЕРЖДЕН  
Постановлением  
Администрации Забайкальского  
муниципального округа  
от « 14 » февраля 2025 года № 243

### ПОЛОЖЕНИЕ

о межведомственной комиссии по охране труда  
в Забайкальском муниципальном округе

#### 1. Общие положения

1.1. Межведомственная комиссия по охране труда (далее - Комиссия) является совещательным органом при администрации муниципального округа,

обеспечивающим сотрудничество и взаимодействие органов местного самоуправления, надзора и контроля, а также других организаций, действующих на территории муниципального района, в практической реализации государственной политики в области охраны труда, создании здоровых и безопасных условий труда в организациях муниципального округа, в профилактике производственного травматизма и профессиональной заболеваемости.

1.2. Комиссия осуществляет свою деятельность во взаимодействии с управлениями и отделами администрации муниципального округа, органами государственного надзора и контроля, работодателями, объединениями работодателей, а также профессиональными союзами, их объединениями по вопросам охраны труда.

1.3. В своей деятельности Комиссия руководствуется Конституцией Российской Федерации, законами и иными нормативными правовыми актами Российской Федерации, указами и распоряжениями Президента Российской Федерации, постановлениями и распоряжениями Правительства Российской Федерации, Министерства труда и социальной защиты Российской Федерации, законами и иными нормативными актами Забайкальского края в сфере охраны труда, нормативными правовыми актами муниципального образования.

#### 2. Задачи Комиссии

2.1. Основными задачами Комиссии являются анализ состояния условий и охраны труда в муниципальном образовании. в

отдельной отрасли, на предприятии, проведение совместных консультаций в целях выработки согласованных решений и предложений по актуальным межотраслевым и территориальным проблемам охраны труда.

Такие консультации проводятся при:

- создании системы управления охраной труда в муниципальном округе и механизма её функционирования;
- разработке и реализации планов и программ улучшения условий и охраны труда в муниципальном округе, рассмотрении вопросов их финансирования;
- рассмотрении вопросов правильного и эффективного использования государственных и иных средств, выделяемых на реализацию мероприятий по охране труда;
- защите прав и законных интересов работников в области охраны труда;
- подготовке решений и организационно - методических документов по вопросам условий и охраны труда органов местного самоуправления и рекомендаций по их реализации и применению;
- изучении состояния условий и охраны труда в муниципальном округе, отрасли или в отдельной организации и оценке эффективности принимаемых мер и обсуждении предложений по их дальнейшему улучшению;
- выработке единых требований при оценке состояния условий, охраны и безопасности труда на производстве;
- организации обучения и проверке знаний по охране труда работников всех уровней, включая руководителей и специалистов, рассмотрении вопросов подготовки и переподготовки кадров по охране труда;
- организации работы по обязательному социальному страхованию работников от несчастных случаев на производстве и профессиональных заболеваний.

2.2. Комиссия в пределах своей компетенции оказывает консультативную и методическую помощь службам охраны труда, комитетам (комиссиям) по охране труда предприятий, учреждений и организаций муниципального округа.

### 3. Состав Комиссии

3.1. Комиссия может состоять из должностных лиц администрации муниципального округа, представителей служб охраны труда ведущих организаций, органов надзора и контроля за охраной и условиями труда, социального фонда, объединений работодателей, а также профессиональных союзов, их объединений и иных уполномоченных работниками представительных органов по вопросам охраны труда, действующих на территории муниципального округа.

3.2. Состав Комиссии утверждается постановлением администрации Забайкальского муниципального округа.

### 4. Организация деятельности Комиссии

4.1. Для осуществления задач члены Комиссии вправе запрашивать и получать, в установленном порядке, необходимую информацию по охране труда от учреждений и организаций, участвовать в комплексных проверках организаций по соблюдению законодательства об охране труда в рамках проведения муниципальных мероприятий.

4.2. Заседания Комиссии проводятся по мере необходимости, но не реже 2

раз в год и оформляются протоколом. Решения считаются принятыми, если за них проголосовало более 50 процентов членов Комиссии.

4.3. В случае необходимости на заседание Комиссии приглашаются должностные лица государственных органов управления, надзора и контроля, руководители организаций, иные специалисты.

**Администрация  
Забайкальского муниципального округа  
ПОСТАНОВЛЕНИЕ**

14 февраля 2025 года

№ 246

пгт. Забайкальск

**О создании межведомственной комиссии по обследованию жилых помещений ветеранов Великой Отечественной войны**

### Забайкальского муниципального округа

Во исполнение Федерального закона от 12 января 1995 года № 5-ФЗ «О ветеранах», постановления Правительства Забайкальского края от 09 сентября 2022 года № 400 «О некоторых вопросах предоставления дотаций из бюджета Забайкальского края бюджетам муниципальных районов, муниципальных и городских округов Забайкальского края на финансовое обеспечение реализации мероприятий по проведению капитального ремонта жилых помещений отдельных категорий граждан», с законом Забайкальского края от 27.12.2023 года № 2297 «О преобразовании всех поселений, входящих в состав муниципального района «Забайкальский район» Забайкальского края, решением Совета муниципальных районов «Забайкальский район» от 06.11.2024 года № 30 «О переименовании и реорганизации администраций муниципальных образований муниципального района «Забайкальский район» Забайкальского края, в Забайкальский муниципальный округ Забайкальского края» на основании статьи 31 Устава Забайкальского муниципального округа постановляет:

1. Создать межведомственную комиссию по обследованию жилых помещений ветеранов Великой Отечественной войны Забайкальского муниципального округа (далее - Комиссия).
2. Утвердить:
  - 2.1. Состав межведомственной комиссии по обследованию жилых помещений ветеранов Великой Отечественной войны Забайкальского муниципального округа (Приложение № 1).
  - 2.2. Положение о Комиссии по обследованию жилых помещений ветеранов Великой Отечественной войны Забайкальского муниципального округа (Приложение № 2).
3. Отменить Постановление Администрации муниципального района Забайкальский район от 07 апреля 2023 года № 131 «О создании межведомственной комиссии по обследованию жилых помещений ветеранов Великой Отечественной войны муниципального района «Забайкальский район».
4. Официально опубликовать настоящее постановление в печатном издании администрации Забайкальского муниципального округа «Забайкальское обозрение» и на официальном сайте Забайкальского муниципального округа.
5. Контроль за исполнением настоящего постановления возложить на начальника Управления социального развития Администрации Забайкальского муниципального округа.

Глава Забайкальского  
муниципального округа

А.В. Мочалов

Приложение №1  
УТВЕРЖДЕНО

Постановлением Администрации  
Забайкальского муниципального округа  
от «14» февраля 2025 г. № 246

**СОСТАВ  
межведомственной комиссии по обследованию жилых  
помещений ветеранов Великой Отечественной войны  
Забайкальского муниципального округа**

Председатель комиссии:	Заместитель главы Администрации Забайкальского муниципального округа
Заместитель председателя комиссии:	Начальник Управления социального развития Администрации Забайкальского муниципального округа
Секретарь комиссии:	Заместитель начальника отдела социальной поддержки и трудовых отношений Управления социального развития Администрации Забайкальского муниципального округа
Члены комиссии:	Начальник отдела социальной поддержки и трудовых отношений Управления социального развития Администрации Забайкальского муниципального округа Заместитель начальника отдела по развитию жилищно - коммунальной инфраструктуры Управления территориального развития Администрации Забайкальского муниципального округа Начальник отдела МУ «ОМО» Администрации Забайкальского муниципального округа Начальник Забайкальского отдела ГКУ «Краевой центр социальной защиты населения» Забайкальского края (по согласованию) Начальник отдела имущественных отношений Управления экономического развития Администрации Забайкальского муниципального округа Главы сельских поселений Забайкальского муниципального округа (по согласованию) Управляющие компании (по согласованию)

Приложение №2  
УТВЕРЖДЕНО

Постановлением Администрации  
Забайкальского муниципального округа  
от «14» февраля 2025 г. № 246

## ПОЛОЖЕНИЕ

о межведомственной комиссии по обследованию  
жилых помещений ветеранов Великой Отечественной  
войны Забайкальского муниципального округа

## 1. Общие положения

1.1. Комиссия по обследованию жилых помещений ветеранов Великой Отечественной войны в Забайкальском муниципальном округе (далее – Комиссия) является действующим на постоянной основе совещательным органом Забайкальского муниципального округа. Комиссия создана в соответствии с действующим законодательством Российской Федерации, регулирующим отношениями в жилищной сфере, с целью решения вопросов, отнесенных к компетенции органов местного самоуправления в области жилищных отношений.

1.2. В своей деятельности Комиссия руководствуется Конституцией Российской Федерации, действующим законодательством Российской Федерации, регулирующим правоотношения в жилищной сфере, а также настоящим Положением.

## 2. Основные задачи Комиссии

2. Основными задачами Комиссии являются:

- 2.1. обследование жилых помещений ветеранов Великой Отечественной войны в Забайкальском муниципальном округе;
- 2.2. принятие мер по оказанию социальной помощи ветеранам Великой Отечественной войны в Забайкальском муниципальном округе.

## 3. Права Комиссии

3. Комиссия при решении возложенных на нее задач имеет право:

- 3.1. знакомиться с документами, имеющими отношение к рассмотрению вопросов, входящих в компетенцию Комиссии;
- 3.2. запрашивать документы, необходимые для рассмотрения вопросов, входящих в компетенцию Комиссии, у соответствующих организаций, предприятий, учреждений;
- 3.3. приглашать представителей организаций, учреждений при рассмотрении вопросов, относящихся к их компетентности и (или) на обследование жилых помещений ветеранов Великой Отечественной войны в Забайкальском муниципальном округе;
- 3.4. принимать решения по вопросам, входящим в компетенцию Комиссии.

## 4. Состав Комиссии. Права и обязанности членов Комиссии

4.1. Председатель Комиссии руководит работой Комиссии, распределяет обязанности между членами Комиссии и контролирует их исполнение.

4.2. Секретарь Комиссии осуществляет заполнение акта обследования жилого помещения, текущую организационную работу, подготовку и проведение заседаний комиссии, информирование членов Комиссии о месте и времени проведения обследования жилых помещений ветеранов Великой Отечественной войны.

4.3. Члены Комиссии имеют право:

- 4.3.1. знакомиться с документами, имеющими отношение к решению вопросов, входящих в компетенцию Комиссии, получать их копии от граждан и юридических лиц;
- 4.2.2. вносить предложения по вопросам, входящим в компетенцию Комиссии;
- 4.3.3. обследовать жилые помещения.
- 4.4. Члены Комиссии обязаны:
- 4.4.1. лично участвовать в обследовании жилых помещений ветеранов Великой Отечественной войны в Забайкальском муниципальном округе;
- 4.4.2. выполнять поручения председателя Комиссии.

## Глава 5. Порядок работы Комиссии

5.1. Обследование жилых помещений ветеранов Великой Отече-

ственной войны в Забайкальском муниципальном округе проводится Комиссией для определения необходимости проведения ремонта жилого помещения ветеранов Великой Отечественной войны.

5.2. Обследование жилых помещений ветеранов Великой Отечественной войны оформляется актом обследования жилого помещения ветеранов Великой Отечественной войны и подписывается председателем Комиссии, секретарем Комиссии и членами Комиссии, присутствующими на обследовании жилых помещений ветеранов.

5.3. Акты обследования жилых помещений ветеранов Великой Отечественной войны, также документы, на основании которых Комиссией составляется акт обследования жилых помещений ветеранов Великой Отечественной войны, хранятся в отделе социальной поддержки и трудовых отношений Администрации Забайкальского муниципального округа.

Администрация  
Забайкальского муниципального округа  
ПОСТАНОВЛЕНИЕ

14 февраля 2025 года

№ 244

пгт. Забайкальск

**О создании координационного Совета по взаимодействию в области исполнения законодательства о санитарно-эпидемиологическом благополучии населения, защите прав потребителей в Забайкальском муниципальном округе**

В соответствии с Федеральным законом от 30.03.1999 года №52-ФЗ «О санитарно - эпидемиологическом благополучии населения», Конституцией Российской Федерации от 12 декабря 1993 года, Законом Забайкальского края от 27.12.2023 года № 2297 «О преобразовании всех поселений, входящих в состав муниципального района «Забайкальский район» Забайкальского края, решением Совета муниципального района «Забайкальский район» от 06.11.2024 года № 30 «О переименовании и реорганизации администраций муниципальных образований муниципального района «Забайкальский район» Забайкальского края, в Забайкальский муниципальный округ Забайкальского края», на основании статьи 31 Устава Забайкальского муниципального округа постановляет:

1. Создать координационный Совет по взаимодействию в области исполнения законодательства о санитарно-эпидемиологическом благополучии населения, защите прав потребителей в Забайкальском муниципальном округе (далее Совет).

2. Утвердить:

1. Создать координационный Совет по взаимодействию в области исполнения законодательства о санитарно-эпидемиологическом благополучии населения, защите прав потребителей в Забайкальском муниципальном округе (далее Совет).

2. Утвердить:

2.1. Состав координационного Совета по взаимодействию в области исполнения законодательства о санитарно-эпидемиологическом благополучии населения, защите прав потребителей в Забайкальском муниципальном округе (Приложение № 1).

2.2. Положение о координационном Совете по взаимодействию в области исполнения законодательства о санитарно-эпидемиологическом благополучии населения, защите прав потребителей в Забайкальском муниципальном округе (Приложение № 2).

3. Официально опубликовать настоящее постановление в печатном издании администрации Забайкальского муниципального округа «Забайкальское обозрение» и на официальном сайте Забайкальского муниципального округа.

4. Контроль за исполнением настоящего постановления возложить на начальника Управления социального развития Администрации Забайкальского муниципального округа.

Глава Забайкальского  
муниципального округа

А.В. Мочалов



Приложение № 1  
к постановлению Администрации  
Забайкальского  
муниципального округа  
от 14 февраля 2025 года № 244

СОСТАВ  
координационного Совета

Руководитель координационного Совета	Заместитель главы Администрации Забайкальского муниципального округа
Заместители руководителя координационного Совета	Начальник Управления территориального развития Администрации Забайкальского муниципального округа, начальник территориального отдела Управления Роспотребнадзора по Забайкальскому краю в пгт. Забайкальск
Секретарь координационного Совета	Заместитель начальника отдела социальной поддержки и трудовых отношений Управления социального развития Администрации Забайкальского муниципального округа
Члены координационного Совета	Начальник отдела социальной поддержки и трудовых отношений Управления социального развития Администрации Забайкальского муниципального округа
	главный врач ГУЗ «Забайкальская ЦРБ»
	Начальник Управления образованием Администрации Забайкальского муниципального округа
	Начальник Забайкальского противочумного отделения
	Начальник Управления социального развития Администрации Забайкальского муниципального округа
	Начальник Управления мобилизационной подготовки, ГО и ЧС Администрации Забайкальского муниципального округа Ведущий специалист отдела экономики и сельского хозяйства Управления экономического развития Администрации Забайкальского муниципального округа

Приложение № 2  
к постановлению Администрации  
Забайкальского  
муниципального округа  
от 14 февраля 2025 года №244

**ПОЛОЖЕНИЕ**

**о координационном Совете в области санитарно-эпидемиологического благополучия населения и защиты прав потребителей в Забайкальском муниципальном округе**

1. Настоящее положение разработано в целях создания согласованной правовой основы для повышения эффективности взаимодействия органов местного самоуправления Забайкальского муниципального округа и Управления Федеральной службы по надзору в сфере защиты прав потребителей и благополучия человека по Забайкальскому краю для совместных усилий по созданию санитарно-эпидемиологического благополучия населения Забайкальского муниципального округа по выполнению требований санитарного законодательства, обеспечивающим согласованные действия заинтересованных органов местного самоуправления, предприятий, учреждений и организаций независимо от их ведомственной принадлежности и организационно-правовой формы в решении задач, направленных на предупреждение инфекционных и неинфекционных заболеваний.

2. Совет в своей деятельности руководствуется Конституцией Российской Федерации, федеральными законами,

нормативными документами Президента и Правительства Российской Федерации, законами Забайкальского края, настоящим положением.

3. Основными задачами координационного Совета являются:

3.1. Разработка мер по обеспечению реализации государственной политики в области профилактики инфекционных и неинфекционных заболеваний и отравлений населения и обеспечение санитарно-эпидемиологического благополучия населения Забайкальского муниципального округа;

3.2. Рассмотрение и решение вопросов координации деятельности по вопросам санитарного законодательства Российской Федерации;

3.3. Подготовка и внесение в установленном порядке предложений по совершенствованию законодательных и иных нормативных правовых актов по предупреждению массовых заболеваний и обеспечению санитарно-эпидемиологического благополучия населения, а также по вопросам возмещения вреда здоровью граждан, причиненного в результате нарушений санитарного законодательства Российской Федерации.

4. Функции координационного Совета:

4.1. Организует оперативное рассмотрение вопросов, связанных с возникновением на территории Забайкальского муниципального округа санитарно-эпидемиологического неблагополучия, инфекционных и неинфекционных заболеваний и отравлений среди населения и их предупреждение;

4.2. Разрабатывает и организует осуществление комплексных мероприятий, обеспечивающих локализацию и ликвидацию очагов инфекционных и неинфекционных заболеваний среди населения, улучшения санитарно-эпидемиологической обстановки, принимает решение по этим вопросам и контролирует их выполнение;

4.3. Разрабатывает мероприятия, направленные на предотвращение, распространение и ликвидацию инфекционных и неинфекционных заболеваний в Забайкальском муниципальном округе;

4.4. Рассматривает и оценивает состояние санитарно-эпидемиологической обстановки на территории Забайкальского муниципального округа и прогнозы ее изменения, выполнение санитарно-эпидемиологического законодательства Российской Федерации;

4.5. Информировать Главу Забайкальского муниципального округа о случаях инфекционных и неинфекционных заболеваний населения и принятых мерах по их ликвидации;

4.6. Подготавливает рекомендации по решению районных проблем профилактики инфекционных и неинфекционных заболеваний и отравлений населения и обеспечению санитарно-эпидемиологического благополучия.

5. Координационный Совет имеет право:

5.1. Получать от органов местного самоуправления информацию о случаях массового заболевания населения Забайкальского муниципального округа, неудовлетворительной санитарно-эпидемиологической обстановке, нарушения санитарного законодательства Российской Федерации и принимаемых мерах по предупреждению распространения заболеваний и отравлений населения и обеспечению безопасных и безвредных для здоровья человека условий среды;

5.2. Заслушивать на заседаниях координационного Совета руководителей предприятий, учреждений и организаций независимо от их ведомственной подчиненности и форм собственности по реализации мер, направленных на профилактику инфекционных и неинфекционных забо-

леваний и отравлений населения и обеспечения санитарно-эпидемиологического благополучия, по выполнению решений координационного Совета, принятых в соответствии с его компетенцией;

5.3. Ставить в установленном законом порядке вопросы перед соответствующими органами о привлечении к ответственности лиц, по вине которых допущены случаи инфекционных и неинфекционных заболеваний и отравления населения, а также за несоблюдение санитарного законодательства Российской Федерации.

Лица, подписавшие протокол намерений, принимают личное участие в работе координационного Совета.

Заседание координационного Совета проводится по мере

необходимости, но не реже одного раза в квартал.

Решения Совета оформляются в виде протоколов и доводятся до сведения заинтересованных органов местного самоуправления, предприятий, учреждений, организаций, должностных лиц и граждан в виде соответствующих выписок.

По вопросам, которые требуют решения Главы Забайкальского муниципального округа, Совет в установленном порядке вносит соответствующие предложения.

**В период с 5 по 11 февраля текущего года, на территории Забайкальского Муниципального округа инспекторами ДПС было выявлено 72 нарушения Правил дорожного движения, из них один факт управления транспортным средством в состоянии опьянения и один факт уголовно наказуемого, повторного управления автомобилем в состоянии опьянения. Восемь водителей сели за руль, не имея права управления транспортными средствами. 12 водителей проигнорировали правило использования ремней безопасности**

В Забайкальском округе зарегистрировано три дорожно-транспортных происшествия, в результате одно из них пострадал пассажир грузового автомобиля.

7 февраля по предварительным данным в 12 часов 15 минут в Забайкальском округе, на 459 км Федеральной автодороги А-350 «Чита-Забайкальск-граница с Китаем», водитель 1985



года рождения, управляя автомобилем марки «МАН», при движении не выбрал безопасную дистанцию и допустил столкновение с грузовым автомобилем. В результате ДТП пострадал пассажир автомашины «МАН», не госпитализирован.

Сотрудники Госавтоинспекции напоминают, что в случае неоплаты штрафа в установленный законом срок в добровольном порядке, гражданин, совершивший административное правонарушение, несёт административную ответственность, предусмотренную частью 1 статьи 20.25 КоАП РФ (уклонение от исполнения административного наказания), санкциями по которой предусмотрено административное наказание в виде административного штрафа в двукратном размере суммы неуплаченного

административного штрафа, но не менее одной тысячи рублей, либо административный арест на срок до 15 суток, либо обязательные работы на срок до 50 часов.

По истечении 60-дневного срока оплаты штрафа, установленного законодательством, взыскание суммы штрафа осуществляет служба судебных приставов (УФССП) путём принудительного взыскания денежных средств из заработной платы, пенсии и иного вида заработка.

Уважаемые граждане, во избежание нарушения административного законодательства, призываем вас оплачивать штрафы за административные правонарушения в установленный законом срок.

За интересующей вас информацией (о наличии задолженности по штрафам, реквизитах для их оплаты), вы можете обращаться в Отделение ГИБДД ОМВД России по Забайкальскому району по адресу: пгт. Забайкальск, ул. Комсомольская, 49 «а», кабинет № 105 либо по телефону 8(30-251)2-24-88.

**Соблюдайте ПДД, берегите себя, своих близких и безопасных вам дорог!**

Инна Вершинина,  
инспектор по пропаганде безопасности дорожного движения  
отделения Госавтоинспекции ОМВД России «Забайкальский»

## Сохраним пункты государственной геодезической сети!

На территории Забайкальского края расположено более 25 тысяч пунктов государственной геодезической сети (ГГС), которые являются собственностью государства и охраняются законом.



**Росреестр**  
Федеральная служба  
государственной регистрации,  
кадастра и картографии

В 2022-2024 гг. специалистами Управления Росреестра по Забайкальскому краю обследованы 2 030 пунктов ГГС, 320 из них признаны уничтоженными.

Каждый из нас наверняка видел на местности такие объекты, как металлический треножник на прочном основании или железобетонный куб с металлическим стержнем в земле, обычно располагающийся на возвышенности и огороженный неглубоким рвом. Но даже зная, что это геодезический пункт, не каждый понимает, для чего он нужен и каково его значение.

ZABAIKALSKADM.RU

Геодезические сети представляют собой совокупность закрепленных точек земной поверхности (геодезических пунктов), положение которых определено в общей для них системе геодезических координат.

Геодезическая сеть позволяет равномерно и с необходимой точностью распространить на всю территорию страны единую систему координат и высот, выполнить картографирование страны и обеспечить решение множества инженерно-технических задач для народного хозяйства, а также науки и обороны страны.

Закрепление геодезических пунктов осуществляется специальными инженерными устройствами и сооружениями – центрами и наружными знаками, являющимися носителями геодезических координат. Для обеспечения долговременной сохранности и опознаваемости на местности геодезические пункты имеют соответствующее внешнее оформление, к которому относятся железобетонные, металлические или асбоцементные опознавательные столбы с охранными таблицами и надписями.

К сожалению, на сегодняшний день часть обследованных пунктов ГГС на территории Забайкальского края уничтожена. Многие из сохранившихся пунктов не имеют металлической пирамиды или центра, что значительно затрудняет работу с ними. Много пунктов уничтожается в сельской местности. Пирамиды сдают на металлолом, либо используют в хозяйстве.

- В соответствии со ст. 42 Земельного кодекса РФ собственники земельных участков и лица, не являющиеся собственниками земельных участков, обязаны сохранять межевые, геодезические и другие специальные знаки, установленные на земельных участках в соответствии с законодательством, - отмечает Татьяна Лобан, заместитель руководителя Управления Росреестра по Забайкальскому краю.

Правообладатель объекта недвижимости, на котором расположен пункт ГГС, несёт определенные обязательства. Во-первых, он должен обеспечить его сохранность. Во-вторых, обеспечить доступ к нему специалистов. В-третьих, при уничтожении пункта собственник объекта недвижимости должен об этом уведомить Управление. В противном случае, допустивший нарушение будет привлечен к ответственности.

## Забайкальцы выбирают электронную «Ипотеку 24 часа»

Одним из приоритетов Управления Росреестра по Забайкальскому краю является взаимодействие с профессиональными участниками рынка недвижимости, в том числе и с кредитными организациями.

Проект «Электронная ипотека 24 часа» - лишь небольшая часть большой работы Росреестра по цифровой трансформации ведомства, по развитию электронных сервисов, которые сконцентрированы на портале Госуслуг.

- Забайкальский Росреестр тесно взаимодействует с кредитными организациями и работа в этом направлении не прекращается. Весь процесс отлажен. Приостановок или отказов практически не бывает. Утром в банке подали документы, во второй половине дня уже получили выписку из ЕГРН о регистрации права собственности. Электронная ипотека – это скорость, простота и надежность получения госуслуги, - отмечает Оксана Крылова, руководитель Управления Росреестра по Забайкальскому краю.

На сегодняшний день, порядка 90 % всех ипотечных договоров поступает в забайкальский Росреестр в электронном виде, по проекту «Ипотека 24 часа» – 100% договоров.

В 2024 году забайкальцы подали более 5 тысяч заявлений на регистрацию ипотеки. В частности, по наиболее популярной «Дальневосточной ипотеке» в региональный Росреестр поступило 2 тысячи заявлений в электронной форме.

В целях повышения качества услуг Росреестра, на рабочих встречах специалистам банковских организаций и застройщиков доводится информация о преимуществах и порядке пользования электронными сервисами на Интернет-портале Росреестра, подробно разбираются типовые ошибки и т.д.

Лидерами по количеству заявок, подаваемых в электронном виде на регистрацию ипотечных сделок, являются: ПАО «Сбербанк России», ПАО «Банк ВТБ», ПАО «Совкомбанк».





ПРОКУРАТУРА  
ИНФОРМИРУЕТ

zabbaikaiskad.m.ru

По

### требованию прокуратуры на Дальнем Востоке погашена задолженность по оплате труда в размере свыше 2,3 миллиарда рублей.

В 2024 году по требованию прокуратуры в дальневосточных регионах защищены трудовые права 42 тысяч граждан, по мерам реагирования выплачена заработная плата в размере 2,3 млрд руб. Из них в Амурской области – 1,12 млрд руб., Республике Саха (Якутия) – 288 млн руб., Приморском крае – 253 млн руб., Магаданской области – 160 млн руб., Забайкальском крае – 145 млн руб., Хабаровском крае – 105 млн руб., Сахалинской области – 83,1 млн руб., Республике Бурятия – 64,1 млн руб., Камчатском крае – 66,5 млн руб. Уровень безработицы за последние пять лет снижен более чем в два раза с 6,4 % до 2,6 %.

В Забайкальском крае по результатам рассмотрения исковых заявлений прокуратуры 850 педагогов получили компенсационные и стимулирующие выплаты на общую сумму 33 млн руб. Руководством Забайкальской топливно-энергетической компании выплачена 575 работникам заработная плата и компенсация за ее задержку в размере 37,2 млн руб.

По итогам рассмотрения актов прокурорского реагирования восстановлены права 219 работников в Республике Бурятия, которые привлекались к работе по гражданско-правовым договорам вместо заключения трудовых договоров.

В Сахалинской области уплачен долг по оплате труда на двух предприятиях-банкротах СПК «Сахалинский» и СП ООО «Ваккор» в размере более 3,6 млн руб., а также ООО «Сада дзинжон дзитуан» в размере 6,5 млн руб.

Работниками коммунальных организаций Магаданской области ООО «Водоснабжение» и МУП «Эвенскэнерго» по итогам прокурорского вмешательства получена заработная плата на общую сумму 6,1 млн руб.

По инициативе прокуратуры Приморского края конкурсный управляющий МУП ЛГО «Коммунальное хозяйство» за непринятие мер по взысканию задолженности с контрагентов арбитражным судом дисквалифицирован сроком на 6 месяцев. Посредством договоров цессии и участия органа местного самоуправления выплачена задолженность перед 48 работниками МУП «Городское хозяйство», МУП ЛГО «Коммунальное хозяйство» в размере 1,5 млн руб.

В Амурской области по итогам внесенного прокуратурой представления перед 507 работниками ООО «ТАН КОНСТРАКШН» погашена задолженность по оплате труда в размере 44 млн руб.

По инициативе прокуроров за нарушения трудового законодательства виновные лица привлечены к административной ответственности по различным составам ст. 5.27 КоАП РФ.

### С 13 января 2025 года введено обязательное нотариальное заверение сделок по дарению недвижимости

13 декабря 2024 года принят Федеральный закон № 459-ФЗ от 13.12.2024 г., согласно которому все сделки по дарению

недвижимости между гражданами подлежат обязательному нотариальному заверению. Закон вступил в силу с 13 января 2025 года.

Таким образом, с 13 января 2025 года заверять у нотариуса нужно все сделки по дарению недвижимости между гражданами, независимо от наличия или отсутствия родства между сторонами сделки, то есть как близким или дальним родственникам, так и супругам или лицам, которые друг другу родственниками не приходятся.

Закон направлен на пресечение мошеннических схем с недвижимостью, так как дарственные в простой письменной форме являются одним из самых распространенных инструментов по незаконному получению жилья. Не исключены случаи обмана, когда человеку под видом договора купли-продажи или пожизненной ренты дают на подпись договор дарения. Доказать недействительность такой сделки крайне затруднительно, так как расторгнуть зарегистрированный в ЕГРН договор дарения, заключенный в простой письменной форме, можно только в судебном порядке.

### Как работодатель должен исчислять срок в рабочих днях при выдаче документов работнику

В письме Министерства труда и социальной защиты РФ от 17.01.2025 № 14-6/ООГ-172 разъяснено, что статья 62 ТК РФ обязывает работодателя выдавать работнику копии документов, связанных с работой, в срок не позднее трех рабочих дней со дня подачи письменного заявления.

Трехдневный срок начинается с даты подачи заявления и рассчитывается в рабочих днях. Выходные дни в этот срок не включаются.

При этом если последний день срока приходится на нерабочий день, то днем окончания срока считается ближайший следующий за ним рабочий день.

По мнению Министерства труда и социальной защиты РФ, требование к работодателю о выдаче документов, связанных с работой не позднее трех рабочих дней, относится к общим выходным и нерабочим праздничным дням.

Соответственно, при исчислении сроков, предусмотренных ТК РФ, следует учитывать общие рабочие и выходные дни (то есть субботу и воскресенье), а не индивидуальные для конкретного работника.

### Увеличился размер штрафов за некоторые нарушения Правил дорожного движения

1 января 2025 года вступил в силу Федеральный закон от 26.12.2024 № 490-ФЗ, предусматривающий ужесточение ответственности за нарушение правил дорожного движения и об изменении правил уплаты штрафа. Соответствующие поправки внесены в Кодекс Российской Федерации об административных правонарушениях (КоАП РФ).

Так, теперь за некоторые нарушения ПДД предусмотрены следующие размеры штрафов:

- превышение водителем скоростного режима – 750 - 7 500 руб.
- нарушение требований дорожных знаков и разметки – 750 - 7 500 руб.
- нарушение правил применения ремней безопасности – 1 500 руб.
- управление автомобилем в нетрезвом виде или отказ от проверки – 45 000 рублей.
- причинение лёгкого вреда здоровью в результате ДТП – 3 700 - 7 500 руб.
- причинение вреда здоровью средней тяжести – 15 000 - 30 000 руб.

Кроме того, до 01.01.2025 административный штраф за некоторые нарушения, включая нарушение ПДД, можно было уплатить со скидкой 50 % при условии, что оплата произведена не позднее 20 календарных дней со дня вынесения соответствующего

постановления (ч. 1.3 ст. 32.2 КоАП РФ).

С 01.01.2025 это правило изменилось. Теперь уплатить штраф со скидкой можно в течение 30 календарных дней со дня вынесения постановления, но сама скидка уменьшена с 50 до 25 %.

**Помощник прокурора района**  
**Алексеева М.А.**

**СОГЛАСОВАНО**  
**Прокурор района**  
**советник юстиции**  
**Т.Б. Цырендоржиев**

### О состоянии законности в сфере водоснабжения и водоотведения на территории Дальневосточного федерального округа

Органами прокуратуры на системной основе осуществляется надзор за исполнением законодательства о водоснабжении и водоотведении, внимание уделяется вопросам строительства, модернизации и ремонта таких объектов и сетей.

За последние 2 года в регионах Дальнего Востока надзорным органом пресечено более 2 тыс. нарушений закона, в целях устранения которых внесено почти 1 тыс. актов реагирования.

Под надзором прокуратуры обеспечена модернизация около 400 км сетей водоснабжения, постановка на учет более 350 бесхозяйных объектов.

После вмешательства прокуратуры в Верхнебурейском районе Хабаровского края организована замена 950 м ветхого участка водопровода, в г. Комсомольске-на-Амуре отремонтирована водоразборная колонка.

В Республике Бурятия осуществлен капитальный ремонт

трубопровода в с. Усть-Брянь Заиграевского района протяженностью 680 м.

В Республике Саха (Якутия) региональным правительством определен перечень должностных лиц, ответственных за проведение мониторинга схем водоснабжения и водоотведения.

В Амурской области по мерам прокурорского реагирования заключено 6 концессионных соглашений в отношении объектов водоснабжения на сумму 5,4 млн рублей.

Некачественное предоставление питьевой воды населению связано также с отсутствием санитарных зон, необходимого комплекса очистных сооружений и обеззараживающих установок. В Сахалинской области по требованию Холмского городского прокурора обеспечена надлежащая эксплуатация очистных сооружений на водозаборе с. Чехов.

В Магаданской области за несоблюдение сроков возведения блочно-модульной системы водоподготовки и водонасосной станции в поселках Дебин, Оротукан, Синегорье по инициативе прокуратуры ООО «СК «Спецстрой» привлечено к административной ответственности по части 7 статьи 7.32 КоАП, назначен штраф в размере 1,3 млн рублей.

В Забайкальском крае 13 сельскими поселениями Оловянинского района организованы работы по получению санитарно-эпидемиологических заключений на водозаборные скважины.

В Республике Бурятия вскрыт факт приемки фактически невыполненных работ по строительству водовода в с. Турунтаево Прибайкальского района, в результате чего причинен ущерб в размере 888 тыс. рублей. По направленным прокуратурой материалам проверки в отношении председателя МКУ «Комитет по управлению муниципальным хозяйством Прибайкальского района» возбуждено уголовное дело, приговором суда должностное лицо осуждено по части 1 статьи 292 УК РФ (служебный подлог).



**Сотрудники Госавтоинспекции информируют, в 2025 году заканчивается срок действия водительских удостоверений, которые ранее продлевались автоматически.**

Также с 1 апреля перестанут действовать иностранные водительские удостоверения у россиян, получивших гражданство год или более назад.

Кто должен менять водительское удостоверение в 2025 году?

- Водители с удостоверениями, в которых указан срок действия до конца 2022 года. Такие права Правительство продлеvalo до 2025 года.
- Владельцы иностранных водительских прав, которые год или более назад получили гражданство России, вид на жительство или разрешение на временное проживание. С 1 апреля 2025 года их иностранные водительские удостоверения перестанут действовать — потребуется сдать теоретический экзамен и обменять права на российские.
- Россияне с иностранными водительскими удостоверениями, которые получили их во время длительного пребывания за рубежом.

□ Важно: водительские удостоверения граждан Белоруссии

продолжат действовать в России.

Независимо от срока!

Даже если срок действия водительского удостоверения ещё не истёк, нужно обязательно получить новое удостоверение, если:

- у вас изменились персональные данные — например, вы поменяли фамилию;
- изменилось состояние здоровья — к примеру, испортилось зрение;
- вы потеряли водительское удостоверение, его украли или оно пришло в негодность.

Если в вашем водительском удостоверении в графе срока действия стоит 2023, 2024 или 2025 год, менять его не придётся — права автоматически продлены на три года после указанной даты.

Управлять транспортными средствами с недействительными водительскими удостоверениями нельзя — за это положен штраф от 5 тыс. до 15 тыс. рублей.

Получить новое удостоверение можно в любом регионе России, независимо от места регистрации: в отделении Госавтоинспекции, в МФЦ или через «Госуслуги». Размер госпошлины единый для всех регионов — 2 тыс. рублей.

Соблюдайте ПДД, берегите себя, своих близких и безопасных вам дорог!

**Зоригто Дугарнимаев,**  
**старший государственный инспектор РЭН и БДД**  
**отделения Госавтоинспекции ОМВД России «Забайкальский»**





# МЕДИЦИНСКАЯ РЕАБИЛИТАЦИЯ ВЕТЕРАНОВ СПЕЦИАЛЬНОЙ ВОЕННОЙ ОПЕРАЦИИ

**Демобилизованные участники СВО могут БЕСПЛАТНО** пройти санаторно-курортное лечение или медицинскую реабилитацию в одном из 12 центров реабилитации СФР, находящихся в разных регионах России

**ОСНОВНОЕ УСЛОВИЕ -  
ГРАЖДАНИН ДОЛЖЕН ИМЕТЬ  
СТАТУС ВЕТЕРАНА СВО, БЫТЬ  
ДЕМОБИЛИЗОВАННЫМ ЛИБО  
УВОЛЕННЫМ ИЗ ВООРУЖЕННЫХ  
СИЛ РФ**



**ЛЕЧЕНИЕ И ПРОЖИВАНИЕ  
ОСУЩЕСТВЛЯЕТСЯ ЗА СЧЕТ  
СОЦИАЛЬНОГО ФОНДА РФ,**

ПРОЕЗД ОПЛАЧИВАЕТСЯ  
САМОСТОЯТЕЛЬНО, ЗАТЕМ  
ПО ВОЗВРАЩЕНИЮ  
ПРОИЗВОДИТСЯ  
КОМПЕНСАЦИЯ

**БОЛЕЕ ПОДРОБНУЮ  
ИНФОРМАЦИЮ** МОЖНО  
ПОЛУЧИТЬ У СПЕЦИАЛИСТА  
ОТДЕЛА ПО ОБЕСПЕЧЕНИЮ  
САНАТОРНО-КУРОРТНЫМ  
ЛЕЧЕНИЕМ ЛЬГОТНОЙ  
КАТЕГОРИИ ГРАЖДАН  
ОТДЕЛЕНИЯ СФР ПО  
ЗАБАЙКАЛЬСКОМУ КРАЮ.

КОНТАКТНЫЙ ТЕЛ:

**8(3022) 21-17-62**

**ЗАЯВЛЕНИЕ ПОДАЁТСЯ В ОТДЕЛЕНИЕ СФР  
ПО ЗАБАЙКАЛЬСКОМУ КРАЮ ОДНИМ ИЗ  
СПОСОБОВ:**

- \* ЛИЧНО УЧАСТНИКОМ СВО НА БУМАЖНОМ  
НОСИТЕЛЕ В КЛИЕНТСКУЮ СЛУЖБУ ОСФР  
ПО ЗАБАЙКАЛЬСКОМУ КРАЮ;
- \* ЧЕРЕЗ МЕДИЦИНСКУЮ ОРГАНИЗАЦИЮ;
- \* ЧЕРЕЗ МНОГОФУНКЦИОНАЛЬНЫЙ ЦЕНТР  
ПРЕДОСТАВЛЕНИЯ ГОСУДАРСТВЕННЫХ И  
МУНИЦИПАЛЬНЫХ УСЛУГ.

**РЕЖИМ РАБОТЫ ОТДЕЛЕНИЯ:**

**ПОНЕДЕЛЬНИК - ЧЕТВЕРГ С 8:30 ДО 16:30  
ПЯТНИЦА С 8:30 ДО 16:30**

**ПЕРЕРЫВ НА ОБЕД: С 13:00 ДО 14:00**

Газета набрана и отпечатана в администрации Забайкальского муниципального округа. Газета распространяется бесплатно.

Редактор: Бычкова К.В., главный специалист администрации Забайкальского муниципального округа.

Учредители: Администрация Забайкальского муниципального округа.

Адрес редакции: 674 650, Забайкальский край, Забайкальский округ, пгт. Забайкальск, ул. Красноармейская 40 А.

E-mail: zabaikalsk-40@mail.ru. Тел.: 8-(30251)-3-23-41 Тираж 8 экз.

Официальный сайт администрации: zabaikalskadm.ru.